

CATALOGUE

PRISES ET FICHES INDUSTRIELLES

BE

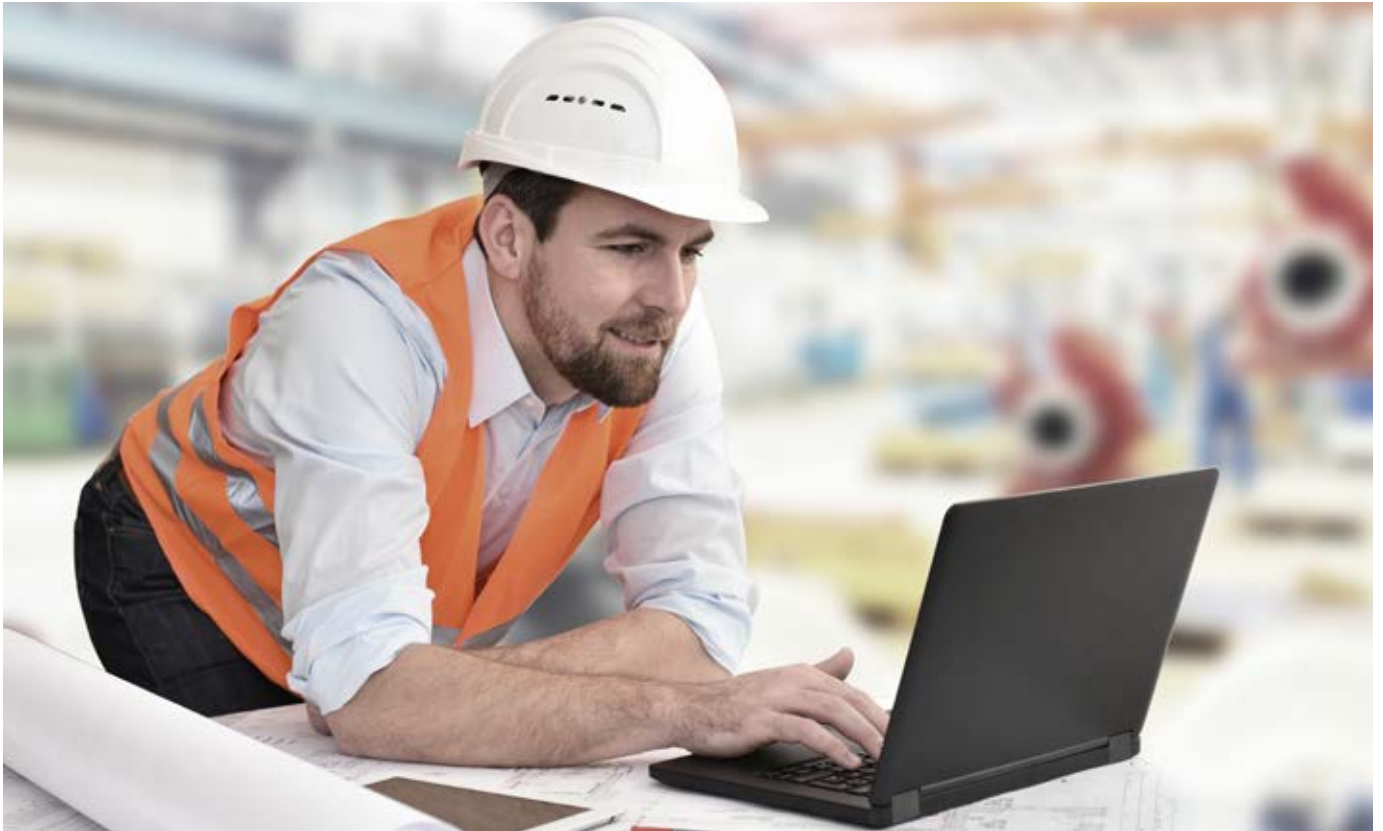



Power your Business

La solution adaptée à chaque cas d'application.

Depuis de nombreuses années, MENNEKES collabore avec des entreprises implantées dans le monde entier et issues des branches les plus variées. Nous élargissons et optimisons constamment notre gamme de produits pour tous les domaines d'application. Grâce à notre expérience, nous sommes ainsi en mesure de proposer à nos clients les meilleures solutions de produits pour chaque domaine d'application.

Power your
Data Centers



Power your
Food Industry



Power your
Wind Energy



Power your
Logistics Centers



Power your
Automotive Industry



Visitez notre site web : www.MENNEKES.be/fr/solutions-et-prestations

Contenu

	Page
1 A propos de MENNEKES	
L'entreprise	4 - 7
2 Socles de prises de courant	
Saillie	12 - 16
Cepex	18
Semi-encastré	19 - 21
3 Fiches et coupleurs	
Fiches	27 - 29
Socles connecteurs saillies	30
Socles connecteurs semi-encastrés	31
Socles connecteurs semi-encastrés et testeurs de champ tournant	32
Inverseurs de phase	33
Coupleurs	34 - 35
4 Coffrets combinés	
AMAXX® Matrice de recherche rapide	41 - 42
AMAXX® Muraux	43 - 49, 51
AMAXX® Accessoires	50
AMAXX® à Suspendre	52
AMAXX® Portables	53
DELTA-BOX et réglettes multiprises	55
EverBOX®, coffrets mobiles de distribution	56
EverGUM	58
Acier inoxydable, muraux et encastrés	60 - 61
CombiTOWER®	63
Bornes de distribution en acier massif	64 - 65
5 Applications spéciales	
Prises de courant normalisées	66 - 67
7 pôles	69 - 70
600 V à 690 V	71
Position horaire spéciale 1 h	72
Très basse tension	74 - 75
Fenêtres à charnières	77
6 Technologie des données et des réseaux	
Énergie et données	78 - 81
7 Solution spécifique à l'application	
Conteneurs frigorifiques	84 - 86
Campings	87
Application militaire	88
Événementiel	89 - 91
8 Service	
Exemples de réalisations	92 - 93
Information sur les normes et les décrets	94 - 101
Schémas et dimensions	102 - 112
Index numérique	113 - 115





” „Je suis fier d'être la troisième génération à perpétuer la tradition.“

Christopher Mennekes, Managing Director

MENNEKES – L'entreprise.

En 1935, lorsque mon grand-père Aloys Mennekes a obtenu son diplôme d'électricien spécialisé, il n'était sûrement pas encore conscient des résultats qu'il obtiendrait. À l'époque, il n'avait qu'une seule idée en tête : mettre en oeuvre ses idées et fabriquer ses propres produits.

Cette volonté d'entreprendre ressort encore maintenant dans l'ensemble des pages de ce catalogue. La multitude des produits illustrés révèle bien notre enthousiasme à transformer nos idées en de nouveaux produits. Toutefois, les idées commercialisables naissent rarement à huis clos. C'est pourquoi, en tant que spécialistes, nous élaborons en relation avec nos clients des solutions individuelles. Notre gamme de produits comprend ainsi plus de 10 000 références, bien plus que tous les produits pouvant être présentés dans ce catalogue.

Depuis sa création il y a plus de 80 ans, MENNEKES est une entreprise familiale qui a toujours été gérée de manière responsable par des membres de la famille. Cette responsabilité est prise non seulement à l'égard de l'entreprise mais aussi des employés qui, chez MENNEKES, sont au centre des pensées et des actions. Ils sont la clé de voûte de l'entreprise par leur respect des valeurs, visible au travers de leurs efforts, leur loyauté et leur fidélité.

Je suis fier de faire partie de la troisième génération qui perpétue cette tradition.

Ce maintien des traditions est aujourd'hui un défi captivant puisque nous ne connaissons pas tous les changements qui seront amenés par la révolution numérique au cours des décennies qui viennent. Dans ce monde submergé par les informations, MENNEKES veut constituer un point de repère. Les clients doivent pouvoir compter sur la qualité, la sécurité et les fonctionnalités de nos produits. Nous pouvons ainsi dire en toute confiance que notre marque est la garantie d'une promesse.

Je vous remercie d'accepter cette promesse et de soutenir notre philosophie d'entreprise

Christopher Mennekes
Directeur général



Aloys Mennekes (au centre) entouré des apprentis et compagnons sur le chemin du travail



Fiches et coupleurs en conditions extrêmes



La famille Mennekes (de gauche à droite) : Petra, Walter, Daniela, Christopher, Michael et Steffen

Qualité – Testé et certifié.

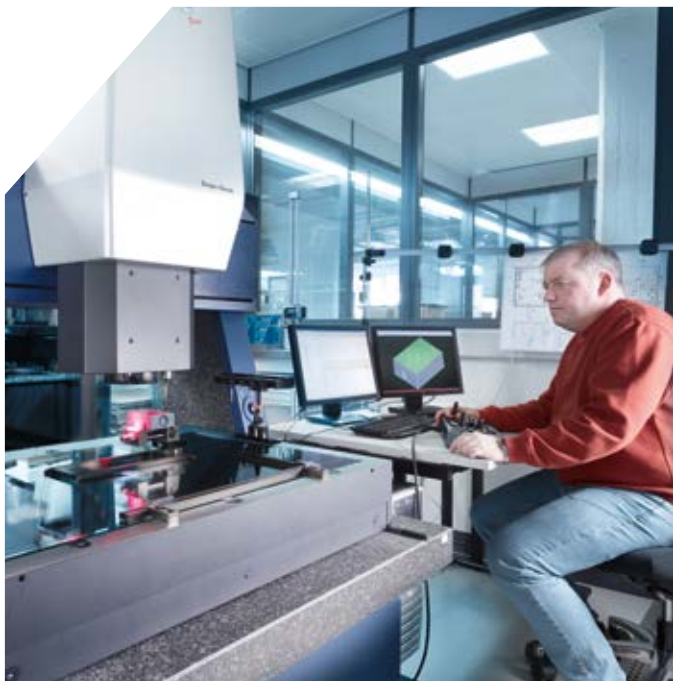

Avant de quitter les usines MENNEKES, les produits ont subi des tests très stricts. Dans nos laboratoires, leur résistance au froid, à la chaleur, à la poussière et à l'eau est contrôlée. Seuls les produits ayant passé ces tests avec succès sont dignes de porter le nom MENNEKES. Nos produits sont conformes aux normes nationales et internationales. L'entreprise MENNEKES est également soumise à ces mêmes règles qualitatives.

Notre système de gestion de qualité interne est certifié DIN et ISO 9001.

La sécurité, la qualité et la facilité d'utilisation de nos produits sont certifiées par des organisations indépendantes.



Management System
ISO 9001:2015
ISO 14001:2015
ISO 50001:2011

www.tuv.com
ID 9105064067



ZERTIFIKAT 
 CERTIFICATE
 für stückgeprüfte Qualität nach DIN EN 61439.
 for individually tested quality according to IEC 61439.

Hiermit bestätigen wir, dass diese Steckdose-Kombination einer Stückprüfung unterzogen wurde.
 Herein we confirm that this receptacle combination has passed a random test.

Der MENNEKES-Sicherheitszustand berücksichtigt nicht nur die elektrischen Prüfverfahrensregeln nach DIN EN 61439, sondern beinhaltet darüber hinaus auch eine allgöige Hochspannungsprüfung.
 The MENNEKES safety test not just include the requirements for electrical tests acc. to IEC 61439 but also a high voltage test for all poles.

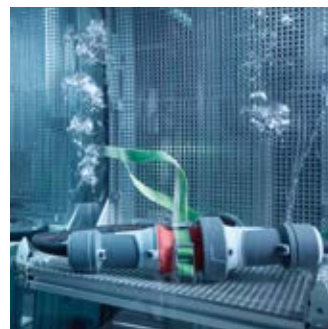
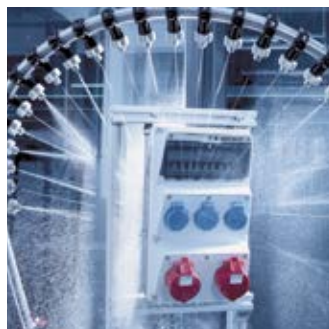

Seuls des coffrets fabriqués avec d'excellentes matières premières assurent des résultats de première qualité. Sur nos sites de production automatisés et ultramodernes, nos collaborateurs hautement qualifiés s'attachent à fabriquer nos produits à partir de plastique injecté sur place pour en faire des produits MENNEKES certifiés.

Les standards de qualité de nos produits sont également testés dans notre laboratoire d'essai intégré. Lors du contrôle des produits, notre laboratoire respecte la norme DIN EN 60309. Le sigle de conformité est ensuite attribué par un bureau de contrôle indépendant, par exemple le VDE (Association des électrotechniciens allemands).

Notre entreprise est située en Allemagne, mais nous sommes représentés dans le monde entier.

Nous sommes partout à l'écoute de nos clients. Nous desservons toute l'Allemagne avec une équipe commerciale expérimentée, avec des commerciaux qualifiés sur le terrain et un réseau d'agences commerciales. Nos experts commerciaux internationaux, nos succursales, nos bureaux de vente et nos

agences représentent la marque MENNEKES dans plus de 90 pays. Jour après jour, 1 600 collaborateurs ne laissent rien au hasard afin de garantir une qualité et un service après-vente hors pair. Vous pouvez compter sur nous.

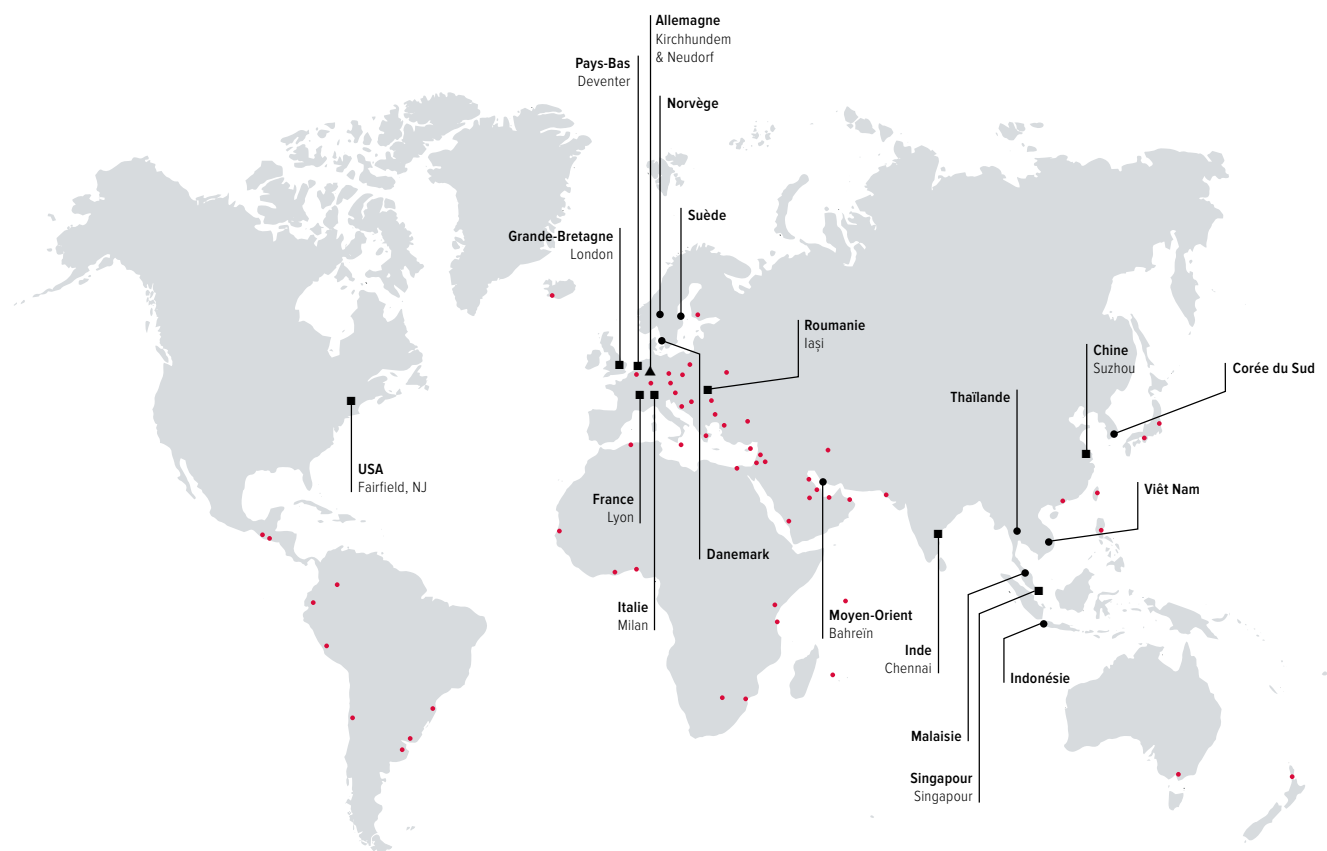

▲ Siège principal Allemagne ■ Succursales ● Bureaux de vente et country managers régionaux ● Agences

Succursales :

- USA
- Grande-Bretagne
- France
- Italie
- Pays-Bas
- Roumanie
- Inde
- Chine
- Singapour

Bureaux de vente et country managers régionaux :

- Danemark
- Norvège
- Suède
- Pays-Bas
- Bahreïn pour le Moyen-Orient
- Corée du Sud
- Indonésie
- Malaisie
- Thaïlande
- Viêt Nam

Agences :

- 11 en Allemagne
- 31 en Europe avec des partenaires spécialisés locaux (notamment en Autriche, en Suisse, en Belgique, en Espagne et en Pologne)
- 46 au-delà des frontières européennes avec des partenaires spécialisés locaux (notamment au Japon, au Brésil, au Pérou, en Australie et en Afrique du Sud)

X-CONTACT®

**Le futur, c'est maintenant.
La nouvelle génération d'alvéoles.**

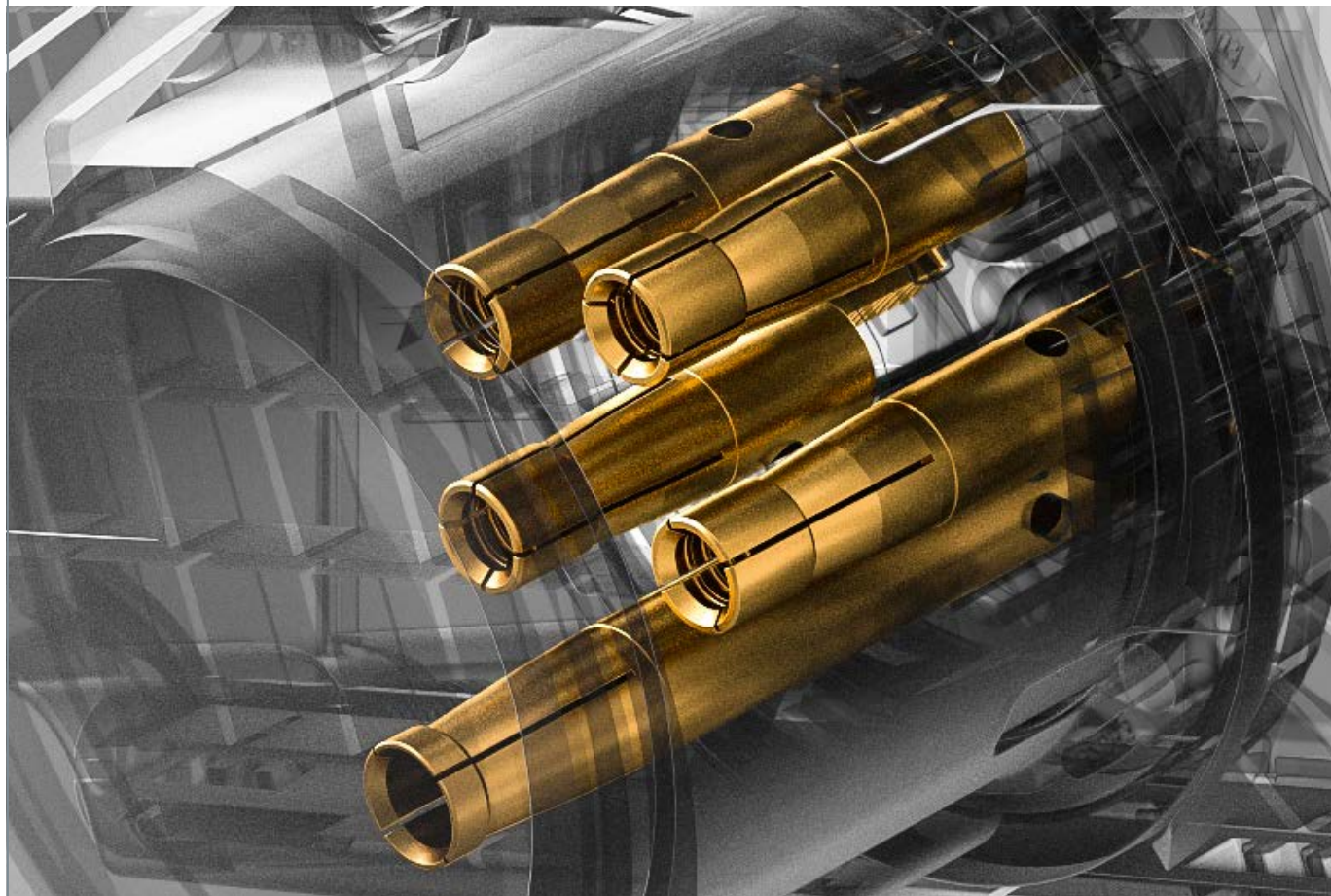

En tant que spécialiste de la connectique, MENNEKES est connu dans le monde entier pour établir des standards. Ces dernières années, nous avons concentré nos efforts dans les domaines de l'électromobilité et de l'automobile. Nous avons mis ce savoir faire acquis au service des connecteurs industriels pour développer un nouveau dispositif de contact : X-CONTACT® !

Plus de contact.

Sur les dispositifs de connexion, la qualité des alvéoles est primordiale pour établir un bon contact. Il s'agit ici de créer un rapport équilibré entre l'établissement d'un contact sûr et une manipulation simple. Avec X-CONTACT®, nous y sommes parvenu d'une manière absolument révolutionnaire. Notre technologie à alvéoles ingénieuse est intégrée dans nos socles de prise de courant saillie DUO 16 et 32 A et dans nos socles de prise de courant semi-encastés et socles de prise de courant saillie 63 A.

La conception innovante et le matériau utilisé confèrent à l'alvéole X-CONTACT® des propriétés élastiques (effet de ressort). La forme de l'alvéole X-CONTACT® assure en elle-même un excellent contact. Mais pas seulement.

Moins d'effort.

Le design spécial du X-CONTACT® assure simultanément une nette réduction des forces de connexion et de déconnexion allant jusqu'à 50 % ! Un avantage qui, surtout en cas d'intensité élevée, simplifie les conditions de travail et améliore la sécurité. Avec X-CONTACT®, MENNEKES améliore la qualité du contact et simplifie la manipulation.

Mais comment X-CONTACT® parvient à cette double optimisation même avec des intensités de 63 A ou 125 A ? Il suffit de regarder l'alvéole X-CONTACT® pour découvrir le principe de fonctionnement astucieux : la fente en forme de X et le rainurage de la paroi intérieure à 63 A et 125 A offrent quatre avantages concrets : innovant, simple, résistant et sûr. Nous appelons cela le principe X !

X-CONTACT® dans les socles de prise de courant saillie et semi-encastrés.



Innovant

La conception ingénieuse de l'alvéole avec les lamelles fendues et les propriétés élastiques du matériau offrent la solution mécanique la plus simple possible : la broche appuie simplement sur l'ouverture élastique de l'alvéole ce qui demande jusqu'à 50 % moins d'effort pour la connexion et la déconnexion.

X-CONTACT® – innovant intelligemment !

Résistant

Même en cas de connexions et déconnexions fréquentes en charge ou en cas de manipulation grossière, il n'y a pas d'apparition d'usure du matériau de l'alvéole. Les saletés et la corrosion superficielle s'éliminent automatiquement par le frottement au moment de la connexion et déconnexion.

X-CONTACT® – solution durable !

Simple

Par son utilisation, X-CONTACT® simplifie les conditions de travail. Ainsi même un connecteur de 125 A peut être manipulé par une seule personne tandis que les contacts conventionnels nécessitent souvent la manipulation par deux personnes pour pouvoir débrancher le dispositif.

X-CONTACT® – simplement génial !

Sûr

La simplification de la connexion et de la déconnexion procure une plus grande sécurité de manipulation. Le rainurage de la paroi interne combiné aux propriétés élastiques de l'alvéole assure un bon contact.

X-CONTACT® – double sécurité!

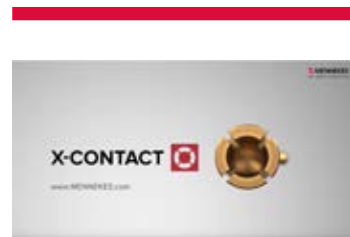

Pour découvrir davantage sur la nouvelle génération d'alvéoles:

www.MENNEKES.be



TwinCONTACT

La connexion rapide.

A la recherche d'un branchement rapide ?

Ne passez pas à côté de TwinCONTACT - une pince de ressort dans une connexion redessinée. Enlevez l'isolation, placez les conducteurs et c'est prêt. Les contacts à double pince avec le ressort partagé assurent un contact complet. Le relâchement est très facile : appuyez sur le bouton rouge et enlevez les conducteurs. C'est notre concept pour une opération facile qui nous permet de gagner du temps

Codes de couleurs pour un raccordement facile et fiable.



Adapté aux conducteurs rigides et souples (avec un embout pour les fils, sertis ou soudés par ultrasons).

Section du conducteur pour 16 A : 1,5 à 4 mm²,
pour 32 A : 2,5 à 10,0 mm².



Socles de prises de courant avec bornes à vis.



Espace de raccordement facilement accessible grâce à la partie supérieure détachable.



Bornes accessibles et orientées du même côté.
Bornes pré-dévisées.
Guidage et visibilité pour le raccordement sur la borne.

Notre socle de prise de courant saillie DUOi

Le nouveau socle de prise de courant saillie interruptible et verrouillable en 16 et 32 A avec indicateur de tension.

NOUVEAU

2

Les installations et machines fonctionnent jour et nuit, les convoyeurs à bande sont en marche et les grues déplacent des tonnes de matériel. Partout, le courant doit circuler de manière sûre et fiable – afin de garantir un déroulement des opérations rentable et sans incident.

Nous avons complètement révisé les socles de prises de courant en saillie DUO de 16 et 32 A (à 3, 4 et 5 pôles). Maintenant, nous avons le plaisir de vous présenter le socle de prise de courant en saillie DUOi avec de nouvelles caractéristiques fortes. Selon la variante, le socle de prise de courant en saillie DUOi atteint l'indice de protection IP44 ou IP67 / IP69 et possède des joints en mousse expansée – il est ainsi parfaitement protégé contre les petits corps étrangers et les éclaboussures d'eau de tous les côtés ou contre la poussière et la pénétration d'eau.



Plaque de montage pratique

La plaque de montage amovible permet une installation confortable des câbles. La prise et le disjoncteur sont installés sur la plaque de montage et sont déjà précâblés lors de la livraison. De cette manière, vous pouvez rapidement assembler et monter tous les composants au mur, mais aussi facilement démonter ensemble la prise et le disjoncteur de la plaque de montage – pour effectuer par exemple des travaux de maintenance sur le disjoncteur ou la prise à partir d'une surface de travail sécurisée.



Ouverture pratique du couvercle rabattable

Pour une manipulation confortable et un fonctionnement sans incident : le robuste couvercle rabattable de la prise s'ouvre facilement. L'ouverture ne s'effectue pas vers le mur, mais vers le haut. Cela permet d'éviter toute collision avec les câbles introduits en bas ainsi qu'avec le presse-étoupe.

Toujours en contrôle de l'état de fonctionnement

Notre prise de courant interruptible et verrouillable DUOi est équipée d'un indicateur de tension LED. Il est clairement visible au-dessus de l'interrupteur et indique l'état de fonctionnement actuel de l'appareil dans un réseau d'alimentation comportant jusqu'à 3 phases. Ainsi, l'utilisateur voit toujours l'état de la prise DUOi. Lorsque la prise est en service et fonctionne en mode normal, l'indicateur s'allume en vert. Lorsque la prise est hors service ou en cas d'erreur, l'indicateur ne s'allume pas. Cela permet de réagir rapidement et de résoudre immédiatement tout problème.



Socles de prises de courant – Saillie, sans vis, avec TwinCONTACT

Selon DIN VDE 0623, EN 60309-2.  Résistance aux produits chimiques. Autres tensions et fréquences sur demande. Consultez les schémas et les dimensions aux pages 102-112.

2

 <p>Socle de prise de courant saillie sans vis, avec TwinCONTACT</p> <p>IP44 Unité d'emballage : 10 Dimensions : 1 MB 463</p>	A	P	110 V 50 et 60 Hz	230 V 50 et 60 Hz	400 V 50 et 60 Hz	500 V 50 et 60 Hz	>50 - 500 V 100-300 Hz 300-500 Hz	
	16	3	1340	1341				
	16	4		1342	1343	1344		
	16	5			31			
	32	3	1345	1346				
	32	4		1347	1348	1349		
	32	5			32			
 <p>Socle de prise de courant saillie sans vis, avec TwinCONTACT, pour câblage passant, fixations intérieures, l'embase de socle de prise de courant 4 p et 5 p peut être tournée de 180°</p> <p>IP44 Unité d'emballage: 10 Dimensions : 1 MB 209</p>	A	P	110 V 50 et 60 Hz	230 V 50 et 60 Hz	400 V 50 et 60 Hz	500 V 50 et 60 Hz	>50 - 500 V 100-300 Hz 300-500 Hz	
	16	3	1719	1720	1721			
	16	4		1723	1724	1725	1726	1727
	16	5		1730	3331			
 <p>Socle de prise de courant saillie sans vis, avec TwinCONTACT, avec dispositif pour montage d'un contact auxiliaire, pour câblage passant, fixations intérieures, l'embase peut être tournée de 180°</p> <p>IP44 Unité d'emballage : 10 Dimensions : 1 MB 43</p>	A	P	110 V 50 et 60 Hz	230 V 50 et 60 Hz	400 V 50 et 60 Hz	500 V 50 et 60 Hz	>50 - 500 V 100-300 Hz 300-500 Hz	
	16	4	1750	1751	418	1752	1753	1754
	16	5	1755	1756	419	1757		1759
	32	3	1851	420	1852			
	32	4		1856	421	1857	1858	1859
	32	5	1860	1861	422	1862		1864
 <p>Socle de prise de courant saillie résistant aux agents chimiques, sans vis, avec TwinCONTACT, avec dispositif pour montage d'un contact auxiliaire, à haute tenue aux agents chimiques, pour câblage passant, à deux pattes pour fixation extérieure, l'embase peut être tournée de 180°</p> <p>IP67 Unité d'emballage : 10 Dimensions : 1 MB 622</p>	A	P	110 V 50 et 60 Hz	230 V 50 et 60 Hz	400 V 50 et 60 Hz	500 V 50 et 60 Hz	>50 - 500 V 100-300 Hz 300-500 Hz	
	16	3	9104	9105	9106			
	16	4	9120	9121	9122	9123	9124	
	16	5	9140	9141	9142			
	32	3	9150	9151	9152			
	32	4	9170	9171	9172	9173		
	32	5		9181	9182			
 <p>Boîtier double sans vis, avec TwinCONTACT, socles de prises de courant CEE et NF dans un seul boîtier, avec porte fusible, max. 10 A</p> <p>IP44 Unité d'emballage : 5 Dimensions : 1 MB 354</p>	A	P	110 V 50 et 60 Hz	230 V 50 et 60 Hz	400 V 50 et 60 Hz	500 V 50 et 60 Hz	>50 - 500 V 100-300 Hz 300-500 Hz	
	16	4			1648NF			
	16	5			1649NF			

Socles de prises de courant – Saillie

Selon DIN VDE 0623, EN 60309-2.  Résistance aux produits chimiques. Autres tensions et fréquences sur demande. Consultez les schémas et les dimensions aux pages 102-112.



Socle de prise de courant saillie
X-CONTACT®, convient pour le câblage traversant, montage interne, base du boîtier pouvant tourner de 180°

IP44
Unité d'emballage : 5
Dimensions : 1 MB 213

A	P	110 V 50 et 60 Hz	230 V 50 et 60 Hz	400 V 50 et 60 Hz	500 V 50 et 60 Hz	>50 - 500 V 100-300 Hz 300-500 Hz	
63	3	1136A	1137A				
63	4		1140A	1141A	1142A		
63	5			1145A			



Socle de prise de courant saillie
X-CONTACT®, montage interne, la base du boîtier peut être tournée de 180°, avec 6 points de montage pour accueillir des terminaux spéciaux

IP67
Unité d'emballage : 5
Dimensions : 1 MB 112

A	P	110 V 50 et 60 Hz	230 V 50 et 60 Hz	400 V 50 et 60 Hz	500 V 50 et 60 Hz	>50 - 500 V 100-300 Hz 300-500 Hz	
63	3	856	128A	129A			
63	4		131A	132A	133A		
63	5		135A	136A	2007A		



Socle de prise de courant saillie
X-CONTACT®

IP67
Unité d'emballage : 3
Dimensions : 1 MB 162

A	P	110 V 50 et 60 Hz	230 V 50 et 60 Hz	400 V 50 et 60 Hz	500 V 50 et 60 Hz	>50 - 500 V 100-300 Hz 300-500 Hz	
125	4	137	138	139	140		
125	5		142	143	2139		



Boîte double
CEE et 16 A, 2 p+PE, 230 V avec broche de mise à la terre et protection des enfants dans un seul boîtier, protection prise : 1 disjoncteur 16 A, 1 p+N, C

IP44
Unité d'emballage : 1
Dimensions : 1 MB 285

A	P	110 V 50 et 60 Hz	230 V 50 et 60 Hz	400 V 50 et 60 Hz	500 V 50 et 60 Hz	>50 - 500 V 100-300 Hz 300-500 Hz	
32	5			97823NF			



Socle de prise de courant saillie
résistant aux agents chimiques, avec bornes à vis, résistance thermique, contacts nickelés, avec dispositif pour montage d'un contact auxiliaire

IP67 
Unité d'emballage : 10
Dimensions : 1 MB 622

A	P	110 V 50 et 60 Hz	230 V 50 et 60 Hz	400 V 50 et 60 Hz	500 V 50 et 60 Hz	>50 - 500 V 100-300 Hz 300-500 Hz	
16	3		9500				
16	4			9510	9511		
16	5			9520			
32	3		9550				
32	4				9561		
32	5			9570			



Socle de prise de courant saillie
X-CONTACT®, résistance aux agents chimiques, résistance thermique, contacts nickelés

IP67 
Unité d'emballage : 5
Dimensions : 1 MB 112

A	P	110 V 50 et 60 Hz	230 V 50 et 60 Hz	400 V 50 et 60 Hz	500 V 50 et 60 Hz	>50 - 500 V 100-300 Hz 300-500 Hz	
63	5			3774			

Socles de prises de courant – Saillie, interruptibles, avec verrouillage

Selon DIN VDE 0623, EN 60309-2. Couleur : gris clair et / ou code couleur. Autres tensions et fréquences sur demande.

* interrupteur commuté conducteur N. Consultez les schémas et les dimensions aux pages 102-112.

2

NOUVEAU



Socle de prise de courant saillie DUO1
bornes à vis, Indicateur de tension LED, câblage prêt à l'emploi, X-CONTACT®, interruptible, mécanisme de verrouillage DUO, interrupteur tripolaire

IP44
Unité d'emballage : 1
Dimensions : 1 MB 715

A	P	110 V 50 et 60 Hz	230 V 50 et 60 Hz	400 V 50 et 60 Hz	500 V 50 et 60 Hz	>50 - 500 V 100-300 Hz 300-500 Hz
16	3		5611306N*			
16	4		5611409G	5611406G		
16	5			5611506N*		
32	3		5613306N*			
32	4	5613404G	5613409G	5613406G		
32	5			5613506N*		



Socle de prise de courant saillie
X-CONTACT®, interruptible, avec verrouillage mécanique DUO

IP44
Unité d'emballage : 1
Dimensions : 1 MB 234

A	P	110 V 50 et 60 Hz	230 V 50 et 60 Hz	400 V 50 et 60 Hz	500 V 50 et 60 Hz	>50 - 500 V 100-300 Hz 300-500 Hz
63	3		6571			
63	4		5955A	5956A	5957A	
63	5			5959N*		



Socle de prise de courant saillie
interruptible, avec verrouillage mécanique DUO

IP44
Unité d'emballage : 1
Dimensions : 1 MB 550

A	P	110 V 50 et 60 Hz	230 V 50 et 60 Hz	400 V 50 et 60 Hz	500 V 50 et 60 Hz	>50 - 500 V 100-300 Hz 300-500 Hz
16	3	7602	7603			
16	4			7605		
16	5			7607		
32	3		7612			
32	4		7613	7614		
32	5			7616		

NOUVEAU



Socle de prise de courant saillie DUO1
bornes à vis, Indicateur de tension LED, câblage prêt à l'emploi, X-CONTACT®, interruptible, mécanisme de verrouillage DUO, étanchéité à la poussière, à l'immersion temporaire et au nettoyage à haute pression

IP67 / IP69, Unité d'emballage : 1
Dimensions : 1 MB 716

A	P	110 V 50 et 60 Hz	230 V 50 et 60 Hz	400 V 50 et 60 Hz	500 V 50 et 60 Hz	>50 - 500 V 100-300 Hz 300-500 Hz
16	3	5612304N*	5612306N*			
16	4		5612409G	5612406G		
16	5			5612506N*		
32	3	5614304N*	5614306N*			
32	4		5614409G	5614406G		
32	5			5614506N*		

NOUVEAU



Socle de prise de courant saillie DUO1 R
Indicateur de tension LED, câblage prêt à l'emploi, X-CONTACT®, à haute tenue aux agents chimiques, avec support de contacts à haute tenue thermique, contacts nickelés, étanchéité à la poussière, à l'immersion temporaire et au nettoyage à haute pression

IP67 / IP69, Unité d'emballage : 1
Dimensions : 1 MB 716

A	P	110 V 50 et 60 Hz	230 V 50 et 60 Hz	400 V 50 et 60 Hz	500 V 50 et 60 Hz	>50 - 500 V 100-300 Hz 300-500 Hz
16	3		5812306T*			
16	4			5812406T*		
16	5			5812506T*		
32	3		5814306T*			
32	4			5814406T*		
32	5			5814506T*		





Socle de prise de courant saillie
X-CONTACT®, interruptible, avec verrouillage mécanique DUO

IP67
Unité d'emballage : 1
Dimensions : 1 MB 180

A	P	110 V 50 et 60 Hz	230 V 50 et 60 Hz	400 V 50 et 60 Hz	500 V 50 et 60 Hz	>50 - 500 V 100-300 Hz 300-500 Hz
63	3	5925A	5911A			
63	4		5109A	5110A	5111A	
63	5			5113N*	5759A	

Socles de prises de courant – Saillie, interruptibles, avec verrouillage

Selon DIN VDE 0623, EN 60309-2.  Résistance aux produits chimiques. Couleur : gris clair et / ou code couleur. Autres tensions et fréquences sur demande. * interrupteur commuté conducteur N. Consultez les schémas et les dimensions aux pages 102-112.



Socle de prise de courant saillie
X-CONTACT®, résistant aux agents chimiques, résistance thermique et contacts nickelés, interruptible, avec verrouillage mécanique DUO

IP67
Unité d'emballage : 1
Dimensions : 1 MB 180

A	P	110 V 50 et 60 Hz	230 V 50 et 60 Hz	400 V 50 et 60 Hz	500 V 50 et 60 Hz	>50 - 500 V 100-300 Hz 300-500 Hz	
63	4			7289			
63	5			7290			



Socle de prise de courant saillie
X-CONTACT®, interruptible, avec verrouillage mécanique DUO

IP67
Unité d'emballage : 1
Dimensions : 1 MB 177

A	P	110 V 50 et 60 Hz	230 V 50 et 60 Hz	400 V 50 et 60 Hz	500 V 50 et 60 Hz	>50 - 500 V 100-300 Hz 300-500 Hz	
125	3		7000				
125	4		5887A	5691A	5690A		
125	5		5888A	5692N*			



Socle de prise de courant saillie
interruptible, avec verrouillage mécanique DUO

IP67
Unité d'emballage : 1
Dimensions : 1 MB 551

A	P	110 V 50 et 60 Hz	230 V 50 et 60 Hz	400 V 50 et 60 Hz	500 V 50 et 60 Hz	>50 - 500 V 100-300 Hz 300-500 Hz	
16	3	7620	7621				
16	4			7624			
16	5			7626			
32	3		7629				
32	4			7634			
32	5			7636			

Socles de prises de courant – Saillie, interruptibles, avec verrouillage

Selon DIN VDE 0623, EN 60309-2.  Résistance aux produits chimiques. Couleur : gris clair / gris petit-gris et / ou code couleur. Autres tensions et fréquences sur demande. Consultez les schémas et les dimensions aux pages 102-112.



Socle de prise de courant saillie

63 A avec X-CONTACT®, interruptible, avec verrouillage mécanique DUO et rail DIN

IP44
Unité d'emballage : 2/1
Dimensions : 1 MB 208

A	P	110 V	230 V	400 V	500 V	>50 - 500 V	
		50 et 60 Hz	50 et 60 Hz	50 et 60 Hz	50 et 60 Hz	100-300 Hz	300-500 Hz
16	3		7213				
16	5			5613A			
32	4			5615A			
32	5			5618A			
63	4			6059A			
63	5			6062A			



Socle de prise de courant saillie

63 A avec X-CONTACT®, interruptible, avec verrouillage mécanique DUO, avec disjoncteur

IP44
Unité d'emballage : 2/1
Dimensions : 1 MB 208

A	P	110 V	230 V	400 V	500 V	>50 - 500 V	
		50 et 60 Hz	50 et 60 Hz	50 et 60 Hz	50 et 60 Hz	100-300 Hz	300-500 Hz
32	4			7219			
63	4			7221			



Socle de prise de courant saillie

63 A avec X-CONTACT®, interruptible, avec verrouillage mécanique DUO et rail DIN

IP67
Unité d'emballage : 2/1
Dimensions : 1 MB 181/620

A	P	110 V	230 V	400 V	500 V	>50 - 500 V	
		50 et 60 Hz	50 et 60 Hz	50 et 60 Hz	50 et 60 Hz	100-300 Hz	300-500 Hz
16	3		7050				
16	4			5630A			
16	5			5633A			
32	4			5635A			
32	5			5638A			
63	4			5640A	5641A		
63	5			5643A			



Socle de prise de courant saillie

63 A avec X-CONTACT®, interruptible, avec verrouillage mécanique DUO, avec disjoncteur

IP67
Unité d'emballage : 2/1
Dimensions : 1 MB 181/620

A	P	110 V	230 V	400 V	500 V	>50 - 500 V	
		50 et 60 Hz	50 et 60 Hz	50 et 60 Hz	50 et 60 Hz	100-300 Hz	300-500 Hz
16	3		7238				
32	4			7241			
63	4			7243			



Socle de prise de courant saillie

63 A avec X-CONTACT®, résistant aux agents chimiques, résistance thermique et contacts nickelés, interruptible, avec verrouillage mécanique DUO et rail DIN

IP67 
Unité d'emballage : 1
Dimensions : 1 MB 181/620

A	P	110 V	230 V	400 V	500 V	>50 - 500 V	
		50 et 60 Hz	50 et 60 Hz	50 et 60 Hz	50 et 60 Hz	100-300 Hz	300-500 Hz
16	4			7291			
63	4			7295			



Socle de prise de courant saillie

X-CONTACT®, interruptible, avec verrouillage mécanique DUO, avec socle coupe-circuit tripolaire NH 00. Pour cadenasser les socles de prises de courant DUO et 125 A, il faut prévoir un équipement spécial

IP67
Unité d'emballage : 1
Dimensions : 1 MB 177

A	P	110 V	230 V	400 V	500 V	>50 - 500 V	
		50 et 60 Hz	50 et 60 Hz	50 et 60 Hz	50 et 60 Hz	100-300 Hz	300-500 Hz
125	4			5679A	5693A		

Socles de prises de courant – Information produits (PKS (interrupteur à contact pilote))

Selon DIN VDE 0623, EN 60309-2. Couleur : gris clair et / ou code couleur. Autres tensions et fréquences sur demande. Consultez les schémas et les dimensions aux pages 102-112.

Système de verrouillage électrique PKS.

Nos prises murales CEE sont disponibles avec PKS. PKS signifie interrupteur à contact pilote. Il s'agit d'un interrupteur dans la prise, qui est actionné par le branchement et le débranchement. L'interrupteur assure la connexion électrique de la prise. Le fait de brancher la fiche dans la prise actionne le contact et fournit une tension aux contacts.

2

Contact pilote

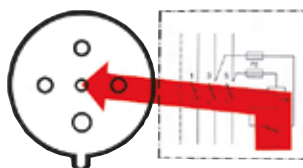

Aucune tension aux alvéoles, ni sur la broche pilote quand la fiche n'est pas engagée. La tension de commande du contacteur est prise et protégée en amont de la prise de courant.

Conforme au décret 88-1056 du 14/11/1988 pour la protection des travailleurs sur la séparation des fiches et socles hors tension au-delà de 32 A.

Système MENNEKES avec PKS :

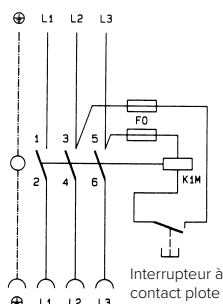

PKS électrique.

Schéma de câblage pour connexion électrique PKS.

Système normal avec fil pilote :

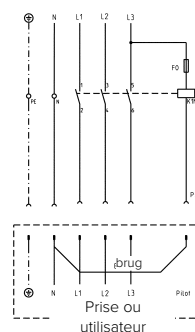

Électrique.

Schéma de circuit pour une connexion électrique grâce à une prise à contact pilote.

Est-il possible de recevoir un retour d'information ou un signal du dispositif de connexion CEE ?

Oui. Avec les prises, fiches et coupleurs 63 A et 125 A, cela est possible par le biais d'un contact pilote (identifié au moyen de la lettre « P » dans la référence) ou d'un PKS (interrupteur à contact pilote).

Contact pilote : abrite une douille supplémentaire, qui établit une connexion temporisée via la broche standard dans la fiche.

PKS : abrite un interrupteur. Il s'agit ici d'un dispositif de fermeture sans potentiel, qui est actionné mécaniquement avec une temporisation par la broche installée dans la fiche.

Dans les deux cas, cela doit être précisé au moment de la commande : un montage ultérieur n'est pas possible.

Pour les prises 16 A et 32 A, il est possible, pour certains modèles, de prévoir un interrupteur à contact auxiliaire, réf. 41000. (Un montage ultérieur est possible).

Contact auxiliaire.



Fonction: inverseur = normalement fermé / normalement ouvert

Puissance de raccordement: 16 A (4 A)* / ~ 250 V
10 A (3 A)* / ~ 400 V

*charge inductive ou moteur.

Socles de prises de courant – Cepex

Selon DIN VDE 0623, EN 60309-2. Autres tensions et fréquences sur demande.
Consultez les schémas et les dimensions aux pages 102-112.

2



Socle de prise de courant Cepex saillie
gris clair

IP44
Unité d'emballage : 5
Dimensions : 1 MB 312

A	P	110 V	230 V	400 V	500 V	>50 - 500 V	
		50 et 60 Hz	50 et 60 Hz	50 et 60 Hz	50 et 60 Hz	100-300 Hz	300-500 Hz
16	3	4101	4102				
16	4		4254	4103			
16	5			4105			
32	3		4107				
32	4			4108			
32	5			4110			



Socle de prise de courant Cepex saillie
gris clair, avec porte étiquette

IP44
Unité d'emballage : 5
Dimensions : 1 MB 313

A	P	110 V	230 V	400 V	500 V	>50 - 500 V	
		50 et 60 Hz	50 et 60 Hz	50 et 60 Hz	50 et 60 Hz	100-300 Hz	300-500 Hz
16	3		4162				
16	5			4165			
32	3		4167	4135			
32	4		4137	4168			
32	5			4170			



Socle de prise de courant Cepex semi-encasté
blanc perlé

IP44
Unité d'emballage : 5
Dimensions : 1 MB 315

A	P	110 V	230 V	400 V	500 V	>50 - 500 V	
		50 et 60 Hz	50 et 60 Hz	50 et 60 Hz	50 et 60 Hz	100-300 Hz	300-500 Hz
16	3		4112				
16	4		4233	4113			
16	5			4115			
32	3		4117				
32	4			4118	4119		
32	5			4120			



Socle de prise de courant Cepex semi-encasté
blanc perlé, avec boîte d'encastrement

IP67
Unité d'emballage : 5
Dimensions : 1 MB 336

A	P	110 V	230 V	400 V	500 V	>50 - 500 V	
		50 et 60 Hz	50 et 60 Hz	50 et 60 Hz	50 et 60 Hz	100-300 Hz	300-500 Hz
16	3		4122				
16	5			4125			
32	3		4127				
32	5			4130			



Socle de prise de courant double Cepex saillie
gris clair

IP44
Unité d'emballage : 5/4
Dimensions : 1 MB 350

A	P	110 V	230 V	400 V	500 V	>50 - 500 V	
		50 et 60 Hz	50 et 60 Hz	50 et 60 Hz	50 et 60 Hz	100-300 Hz	300-500 Hz
16	3		4219				
16	5			4204			



N.B. : toutes les références ci-dessus sont livrables en 3 versions et également en SCHUKO® et NF :

- avec couvercle lisse
- avec porte-étiquette
- avec porte-étiquette et serrure à clé (dimensions page 104)

Egalement livrables avec inserts RJ45. Voir page 79 pour les produits et les références.
Entretoise sur demande.

Les socles de prise Cepex et 16 A et 32 A ont les mêmes dimensions.
D'où la possibilité de combiner des prises 3, 4 ou 5 pôles dans un socle double Cepex.

Socles de prises de courant – Semi-encastrés

Selon DIN VDE 0623, EN 60309-2. Couleur : gris clair et / ou code couleur. Autres tensions et fréquences sur demande. Consultez les schémas et les dimensions aux pages 102-112.



Socle de prise de courant semi-encastré
sans vis, avec TwinCONTACT, plastron : 16 A, 3 p : 73,5 x 64 mm, 16 A, 4 p, 32 A : 100 x 92 mm, inclinaison 20°, 32 A : avec dispositif pour montage d'un contact auxiliaire

IP44
Unité d'emballage : 10
Dimensions : 1 MB 465

A	P	110 V	230 V	400 V	500 V	>50 - 500 V	
		50 et 60 Hz	50 et 60 Hz	50 et 60 Hz	50 et 60 Hz	100-300 Hz	300-500 Hz
16	3	1631	1632	1633			1635
16	4		1637	1638	1639	1640	1641
16	5	1642	1643	3473	1644		1646
32	3	1733	1734	1735			
32	4		1739	1740	1741	1742	1743
32	5		1745	1746	1747		



Socle de prise de courant semi-encastré
sans vis, avec TwinCONTACT, plastron 75 x 75 mm, droit

IP44
Unité d'emballage : 10
Dimensions : 1 MB 464

A	P	110 V	230 V	400 V	500 V	>50 - 500 V	
		50 et 60 Hz	50 et 60 Hz	50 et 60 Hz	50 et 60 Hz	100-300 Hz	300-500 Hz
16	3	1667	1668	1669			1671
16	4	1672	1673	1674	1675	1676	1677
16	5	1678	1679	3385	1680		1682
32	3	1786	1787	1788			
32	4		1790	1791	1792	1793	
32	5	1795	1796	1797	1798		1800



Socle de prise de courant semi-encastré
sans vis, avec TwinCONTACT, taille de plastron uniforme 85 x 85 mm, inclinaison 20°, avec dispositif pour montage d'un contact auxiliaire

IP44
Unité d'emballage : 10
Dimensions : 1 MB 519

A	P	110 V	230 V	400 V	500 V	>50 - 500 V	
		50 et 60 Hz	50 et 60 Hz	50 et 60 Hz	50 et 60 Hz	100-300 Hz	300-500 Hz
16	3		3008				
16	4			3048	3049		
16	5			3070			
32	3		3126				
32	4			3155	3157		
32	5			3171			



Socle de prise de courant semi-encastré
sans vis, avec TwinCONTACT, miniplastron : 55 x 55 mm, droit

IP44
Unité d'emballage : 10
Dimensions : 1 MB 648

A	P	110 V	230 V	400 V	500 V	>50 - 500 V	
		50 et 60 Hz	50 et 60 Hz	50 et 60 Hz	50 et 60 Hz	100-300 Hz	300-500 Hz
16	3	1618	1619				



Socle de prise de courant semi-encastré RAPIDO®
sans vis, avec TwinCONTACT, fixation centrale, pour perçage diamètre 61 mm

IP44
Unité d'emballage : 10
Dimensions : 1 MB 468

A	P	110 V	230 V	400 V	500 V	>50 - 500 V	
		50 et 60 Hz	50 et 60 Hz	50 et 60 Hz	50 et 60 Hz	100-300 Hz	300-500 Hz
16	3		997				



Socle de prise de courant semi-encastré RAPIDO®
sans vis, avec TwinCONTACT, fixation centrale, pour perçage diamètre 70 mm







IP44
Unité d'emballage : 10
Dimensions : 1 MB 468

A	P	110 V	230 V	400 V	500 V	>50 - 500 V	
		50 et 60 Hz	50 et 60 Hz	50 et 60 Hz	50 et 60 Hz	100-300 Hz	300-500 Hz
16	4			998			
32	3		987				
32	4			988			
32	5			989			

Socles de prises de courant – Semi-encastrés

Selon DIN VDE 0623, EN 60309-2. Couleur : gris clair et / ou code couleur. Autres tensions et fréquences sur demande. Consultez les schémas et les dimensions aux pages 102-112. Produits avec contact pilote sur demande.

2

 <p>Socle de prise de courant semi-encasté pour montage horizontal, interruptible, verrouillage DUO, socles de prises de courant sont cadennassables</p> <p>IP44 Unité d'emballage : 5 Dimensions : 5 MB 59</p>	A	P	110 V 50 et 60 Hz	230 V 50 et 60 Hz	400 V 50 et 60 Hz	500 V 50 et 60 Hz	>50 - 500 V 100-300 Hz 300-500 Hz	
	16	3		7503				
	32	5			7516			
 <p>Socle de prise de courant semi-encasté sans vis, avec TwinCONTACT, plastron : 16 A, 3 p : 73,5 x 64 mm, 16 A, 4 p, 32 A : 100 x 92 mm, inclinaison 20°, 32 A : avec dispositif pour montage d'un contact auxiliaire</p> <p>IP67 Unité d'emballage : 10 Dimensions : 1 MB 466</p>	A	P	110 V 50 et 60 Hz	230 V 50 et 60 Hz	400 V 50 et 60 Hz	500 V 50 et 60 Hz	>50 - 500 V 100-300 Hz 300-500 Hz	
	16	3	1700	1701	1702			
	16	4		1703	1704			
	16	5			3485			
	32	3		1802	1803			
	32	4		1804	1805	1806		
	32	5			1808			
 <p>Socle de prise de courant semi-encasté sans vis, avec TwinCONTACT, plastron : 16 A : 75 x 75 mm, 32 A : 85 x 75 mm, droit</p> <p>IP67 Unité d'emballage : 10 Dimensions : 1 MB 467</p>	A	P	110 V 50 et 60 Hz	230 V 50 et 60 Hz	400 V 50 et 60 Hz	500 V 50 et 60 Hz	>50 - 500 V 100-300 Hz 300-500 Hz	
	16	3	1707	1708	1709			
	16	4	1710	1711	1712	1713	1714	
	16	5	1716	1717	1131			
	32	3	1809	1810				
	32	4		1813	1814	1815	1816	
	32	5			1820			
 <p>Socle de prise de courant semi-encasté sans vis, avec TwinCONTACT, taille de plastron uniforme 85 x 85 mm, inclinaison 20°, avec dispositif pour montage d'un contact auxiliaire</p> <p>IP67 Unité d'emballage : 10 Dimensions : 1 MB 520</p>	A	P	110 V 50 et 60 Hz	230 V 50 et 60 Hz	400 V 50 et 60 Hz	500 V 50 et 60 Hz	>50 - 500 V 100-300 Hz 300-500 Hz	
	16	3		1168				
	16	4			1169			
	16	5			1173			
	32	3	3566	3573				
	32	4			3581			
32	5			3590				
 <p>Socle de prise de courant semi-encasté X-CONTACT®, plastron : 63 A : 110 x 106 mm, inclinaison 20°, 125 A : 114 x 110 mm, inclinaison 15°</p> <p>IP67 Unité d'emballage : 5 Dimensions : 1 MB 298/601</p>	A	P	110 V 50 et 60 Hz	230 V 50 et 60 Hz	400 V 50 et 60 Hz	500 V 50 et 60 Hz	>50 - 500 V 100-300 Hz 300-500 Hz	
	63	3	2179A	2180A	2181A			
	63	4		204A	205A	206A		
	63	5		208A	209A	3507		
	125	3		3575				
	125	4		211A	212A	213A		
125	5		215A	216A				
 <p>Socle de prise de courant semi-encasté X-CONTACT®, plastron 63 A : 107 x 100 mm, 125 A : 130 x 130 mm, droit</p> <p>IP67 Unité d'emballage : 5 Dimensions : 1 MB 212/258</p>	A	P	110 V 50 et 60 Hz	230 V 50 et 60 Hz	400 V 50 et 60 Hz	500 V 50 et 60 Hz	>50 - 500 V 100-300 Hz 300-500 Hz	
	63	3	1263A	1264A	1265A			
	63	4		1123A	1124A	1125A		
	63	5		1127A	1128A			
	125	3		3380				
	125	4	1455	1456	1457	1458		
125	5		1460	1461	3283			

Socles de prises de courant – Semi-encastrés

Selon DIN VDE 0623, EN 60309-2. Couleur : gris clair et / ou code couleur. Autres tensions et fréquences sur demande. Consultez les schémas et les dimensions aux pages 102-112. Produits avec contact pilote sur demande



Socle de prise de courant semi-encasté

pour montage horizontal, interruptible, verrouillage DUO, socles de prises de courant sont cadenassables

IP67
Unité d'emballage : 5
Dimensions : 5 MB 57

A	P	110 V 50 et 60 Hz	230 V 50 et 60 Hz	400 V 50 et 60 Hz	500 V 50 et 60 Hz	>50 - 500 V 100-300 Hz 300-500 Hz	
16	3	7520	7521				
16	4			7524			
32	3	7530	7531				
32	4			7534	7535		

2



Contact auxiliaire

pour socles de prises de courant muraux et socles de prises de courant semi-encastrés 16 A et 32 A

Unité d'emballage : 10

Référence

41000

Notre gamme PowerTOP® Xtra de 16 à 125 A. connecteurs adaptés à toutes les situations.

Dans les exploitations industrielles, l'industrie minière, l'exploitation ferroviaire et les transports en commun, les ports ou sur les terrains de camping : partout où une distribution d'électricité sûre est requise dans les conditions les plus difficiles. En tant que spécialiste des connecteurs, nous avons concentré tout notre savoir-faire CEE dans une gamme de produits de grande qualité adaptée à vos besoins : les fiches et coupleurs PowerTOP® Xtra sont livrables avec les intensités 16, 32, 63 et 125 A. Beaucoup d'entre eux ont fait leurs

preuves dans la pratique au cours de nombreuses années et se distinguent par leur grande fiabilité dans différents environnements de travail dans le monde entier. Tous les coupleurs PowerTOP® Xtra sont équipés de notre ingénieuse technologie à alvéoles X-CONTACT®.

PowerTOP® Xtra : les connecteurs dédiés aux électriciens professionnels !



PowerTOP® Xtra constitue désormais une famille de produits complète avec des solutions adaptées aux domaines d'application les plus variés. Les fiches et coupleurs 16 et 32 A ont ici entièrement été remaniés et optimisés jusque dans le moindre détail !



PowerTOP® Xtra IP67 / IP69

Nos fiches et coupleurs étanches de la gamme PowerTOP® Xtra, équipés de la technologie de raccordement par contact à vis ErgoCONTACT® éprouvée et d'un boîtier ergonomique, possèdent désormais une nouvelle caractéristique : en plus de la protection contre l'immersion temporaire (IP67), ils offrent une protection supplémentaire contre l'eau à haute pression et à haute température (IP69). Grâce au raccord à vis avec joint d'étanchéité et bague à baïonnette, l'eau ne peut pas pénétrer dans les dispositifs de connexion.

Une ergonomie repensée – manipulation en toute sécurité et grande longévité.

16 à 32 A

Un design spécial et un matériau robuste garantissent la manipulation confortable et en toute sécurité de nos connecteurs PowerTOP® Xtra dans les conditions les plus exigeantes et la très grande longévité des produits. Grâce à la forme ergonomique du boîtier, aux zones de préhension et au presse-étoupe à picots en caoutchouc, les fiches et coupleurs CEE offrent une bonne prise en main, sont parfaitement antidérapants, même en présence d'humidité ou d'eau, et peuvent être branchés et débranchés plusieurs milliers de fois. Les modèles PowerTOP® Xtra avec l'indice IP67 / IP69 sont complètement étanches à l'eau et, en plus, étanches au nettoyeur haute pression.



Les membres de la famille PowerTOP® Xtra présentent d'ailleurs 4 facteurs de succès nés de la pratique pour les praticiens :



Ergonomie repensée



Raccordement simple et sûr



Facilité de montage



Tous les PowerTOP® Xtra avec X-CONTACT® inside

63 à 125 A

Nos connecteurs sont équipés d'une aide à l'ouverture intégré au niveau du coupleur, qui vous permet d'ouvrir et de tenir confortablement le couvercle rabattable. Les connecteurs sont également équipés d'une fermeture à rotation entre la partie avant et le couvercle, permettant un verrouillage rapide et en toute sécurité sans vis. Avec les connecteurs de 63 et 125 A, le presse-étoupe s'emboîte directement sur le couvercle – ce qui vous garantit un nettoyage facile des surfaces de la fiche et du coupleur. Pour les fiches et coupleurs 63 et 125 A (indice de protection IP67), les joints sont également moulés dans le couvercle du coupleur et dans la partie avant de la fiche – et donc absolument imperdables.



Raccordement simple et sûr grâce à ErgoCONTACT®.

L'intégralité de la gamme PowerTOP® Xtra est disponible avec la technologie de raccordement par contact à vis. Pour les fiches et coupleurs 16 A et 32 A, nous l'avons perfectionnée avec la technologie

de raccordement confortable ErgoCONTACT®. Celle-ci vous permet de réaliser une installation en toute simplicité et en toute sécurité et de gagner du temps.

3

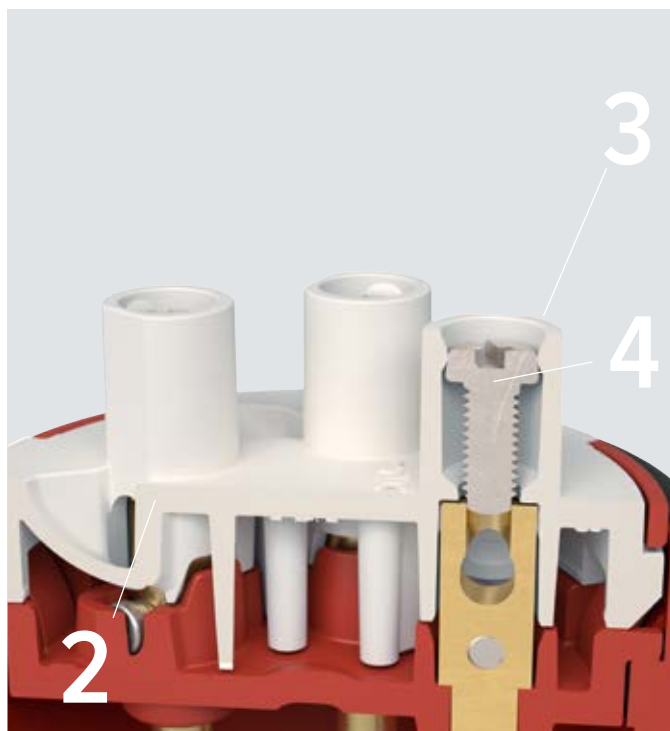
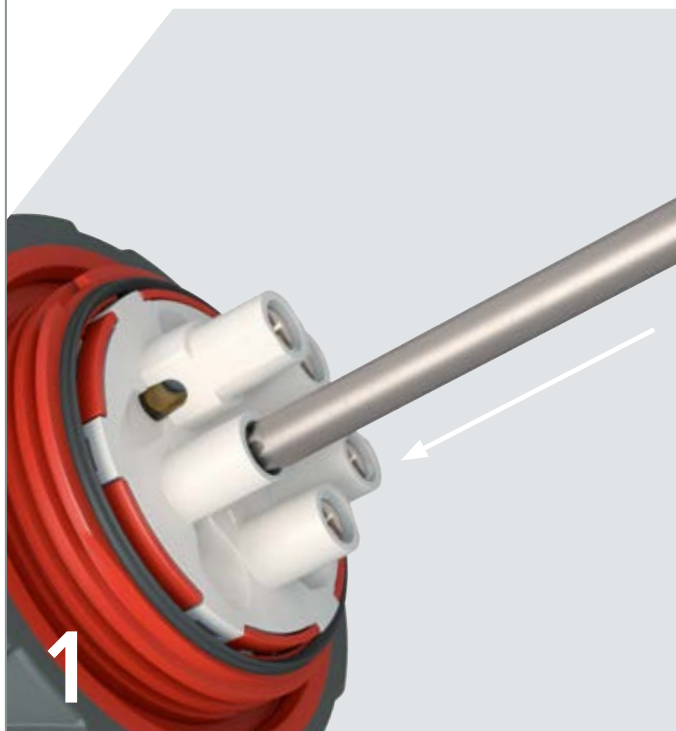

1

Installation judicieuse du point de vue de l'ergonomie

Avec ErgoCONTACT®, le tournevis n'est pas appliqué par le côté, mais par l'avant : de cette manière, vous atteignez plus facilement le couple de serrage requis et la pression de vissage est directement appliquée frontalement. Toutes les vis sont orientées dans la même direction. De cette manière, vous n'avez plus besoin de tourner la partie avant dans votre main pour serrer les vis des différents pôles, vous gagnez du temps.

2

Introduction des conducteurs

Les canaux de guidage des conducteurs incurvés entraînent les extrémités des conducteurs simplement et en toute sécurité dans les contacts.

3

Collier de guidage

De plus, la course de la vis est guidée par un canal de positionnement : cela exclut tout dérapage et minimise le risque de blessures.

4

Vis imperdable à tête combinée

Chaque contact ne nécessite qu'une seule vis : une vis imperdable à tête combinée intégrée à demeure en usine au collier de guidage, qui se serre et se desserre à l'aide de tournevis cruciformes ou à lame plate. Comme chaque contact ne nécessite qu'une seule vis, l'installation est simplifiée et vous permet de gagner du temps lors du montage.

X-CONTACT®

X-CONTACT® 

La nouvelle génération d'alvéoles.



Plus de contact

La conception innovante et le matériau utilisé attribuent à l'alvéole X-CONTACT® des propriétés élastiques (effet de ressort). La forme de l'alvéole X-CONTACT® assure un excellent contact. Mais ce n'est pas tout.



Moins d'effort

Le design spécial du X-CONTACT® assure simultanément une nette réduction des forces de connexion et de déconnexion allant jusqu'à 50 % ! Un avantage qui, surtout en cas d'intensité élevée, simplifie les conditions de travail et améliore la sécurité. Avec X-CONTACT® MENNEKES améliore la qualité du contact et simplifie la manipulation.

Pour en savoir plus à propos de X-CONTACT® :

www.MENNEKES.be

3

Le principe X

Dans toute la gamme PowerTOP® Xtra.

Innovant

Les rainures internes combinées aux propriétés élastiques du matériau permettent jusqu'à 50 % moins d'effort pour les connexions et déconnexions.

X-CONTACT® – intelligemment innovant !

Simple

La connexion peut se faire maintenant par une seule personne, même avec une puissance de 125 A.

X-CONTACT® – Simplement génial !

Durable

Il n'y a pas d'usure, ni d'altération durable: les saletés et éléments de corrosion sont éliminés automatiquement lors des connexions et déconnexions.

X-CONTACT® – Solution durable !

Sécurisé

Plus de sécurité dans la manipulation pour un meilleur contact.

X-CONTACT® – double sécurité !



PowerTOP® Xtra R

Utilisation en milieux agressifs.

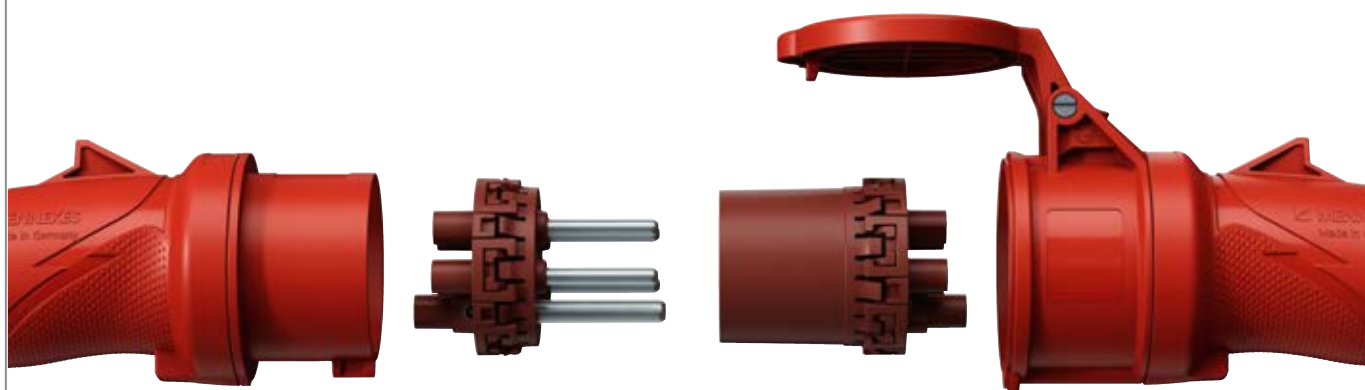

Porte-contacts résistant aux hautes températures et contacts nickelés.

Ces dispositifs peuvent résister à des environnements corrosifs : fort taux d'humidité, environnement salin ou acide, gaz ou vapeurs corrosives. De ce fait ils sont principalement utilisés en industrie agroalimentaire, dans les brasseries, laiteries mais aussi pour les exploitations agricoles, maraîchères ou viticoles.

3

ProTOP et AM-TOP®

Inverseurs de phases

16 A et 32 A.



En cas de mauvais sens de rotation de votre moteur électrique, vous débloquez l'insert à l'aide d'un tournevis et faites pivoter le rotor isolant supportant les 2 broches de phases, et le moteur tournera dans le bon sens. Le fait d'inverser deux conducteurs avec l'inverseur de phases rentre dans le cadre d'une utilisation normale d'un appareil électrique. A ce titre il n'a pas besoin d'être effectué par du personnel habilité. Les deux conducteurs tournent sur 180°.

Fiche coudée VarioTOP

Ergonomique. Pratique.

Sûre.



La seule prise CEE avec entrée de câble pivotante jusqu'à 60° à droite et à gauche.

Fiches et coupleurs – Fiches

Selon DIN VDE 0623, EN 60309-2. Couleur : gris clair et / ou code couleur. Autres tensions et fréquences sur demande.

* Disponibles à partir du 01/11/2024, ** Disponibles à partir du Q1 2025



Fiche PowerTOP® Xtra S avec SafeCONTACT

sans vis, à bornes auto-dénudantes, raccord à vis caoutchouté avec étanchéité, décharge de traction et protection contre le pliage des câbles

IP54
Unité d'emballage : 10

A	P	110 V 50 et 60 Hz	230 V 50 et 60 Hz	400 V 50 et 60 Hz	500 V 50 et 60 Hz	>50 - 500 V 100-300 Hz 300-500 Hz	
16	3		13521				
16	5			13522			
32	5			13523			



Fiche PowerTOP® Xtra avec ErgoCONTACT®

technologie de raccordement par vis ErgoCONTACT®, presse-étoupe caoutchouté avec étanchéité, décharge de traction et protection contre la flexion des câbles

IP54
Unité d'emballage : 10

A	P	110 V 50 et 60 Hz	230 V 50 et 60 Hz	400 V 50 et 60 Hz	500 V 50 et 60 Hz	>50 - 500 V 100-300 Hz 300-500 Hz	
16	3	13501*	13502	13503*			
16	4	13504*	13505*	13506	13507*	13508*	
16	5		13509	13510	13511		
32	3	13512*	13513	13514*			
32	4		13515*	13516	13517*		
32	5		13519	13520			



Fiche PowerTOP® Xtra R avec ErgoCONTACT®

technologie de raccordement par vis ErgoCONTACT®, avec support de contacts à haute tenue thermique, contacts nickelés, boîtier à forme ergonomique avec zones de préhension à picots

IP54
Unité d'emballage : 10

A	P	110 V 50 et 60 Hz	230 V 50 et 60 Hz	400 V 50 et 60 Hz	500 V 50 et 60 Hz	>50 - 500 V 100-300 Hz 300-500 Hz	
16	3	13550*	13551*	13552*	13553*	13554*	13555*
16	4	13556*	13557*	13558*	13559*		13560*
16	5	13561	13562	13563	13564	13565	13567
32	3	13572*	13573*	13574*		13575*	13576*
32	4	13577*	13578*	13579*	13580*		13581*
32	5	13582	13583	13584	13585	13586	13587

NOUVEAU



Fiche PowerTOP® Xtra avec ErgoCONTACT®

technologie de raccordement par vis ErgoCONTACT®, boîtier à forme ergonomique avec zones de préhension à picots, anneau à baïonnette caoutchouté, étanchéité à la poussière, à l'immersion temporaire et au nettoyage à haute pression

IP67 / IP69, Unité d'emballage : 10

A	P	110 V 50 et 60 Hz	230 V 50 et 60 Hz	400 V 50 et 60 Hz	500 V 50 et 60 Hz	>50 - 500 V 100-300 Hz 300-500 Hz	
16	3	13619*	13620*				
16	4		13621**	13622**	13623**		
16	5			13624*			
32	3		13625**				
32	4		13626**	13627**	13628**		
32	5			13629*			

NOUVEAU



Fiche PowerTOP® Xtra R avec ErgoCONTACT®

technologie de raccordement par vis ErgoCONTACT®, avec support de contacts à haute tenue thermique, contacts nickelés, anneau à baïonnette caoutchouté, étanchéité à la poussière, à l'immersion temporaire et au nettoyage à haute pression

IP67 / IP69, Unité d'emballage : 10

A	P	110 V 50 et 60 Hz	230 V 50 et 60 Hz	400 V 50 et 60 Hz	500 V 50 et 60 Hz	>50 - 500 V 100-300 Hz 300-500 Hz	
16	3	13630*	13631*	13632*	13633*	13634*	
16	4	13635**	13636**	13637**	13638**	13639**	13640**
16	5	13641*	13642*	13643*	13644*	13645*	
32	3	13649**	13650**	13651**			
32	4	13652**	13653**	13654**	13655**	13656**	13657**
32	5	13658*	13659*	13660*	13661*		

Fiches et coupleurs – Fiches

Selon DIN VDE 0623, EN 60309-2. Autres tensions et fréquences sur demande.



Fiche PowerTOP® Xtra R

avec revêtement caoutchouc, contacts nickelés, presse-étoupe avec joint d'étanchéité et fermeture fileté du corps

IP54
Unité d'emballage : 5

A	P	110 V 50 et 60 Hz	230 V 50 et 60 Hz	400 V 50 et 60 Hz	500 V 50 et 60 Hz	>50 - 500 V 100-300 Hz	>50 - 500 V 300-500 Hz
63	3	13101	13102				
63	4		13105	13106	13107		
63	5		13111	13112			



Fiche PowerTOP® Xtra R

avec revêtement caoutchouc, supports de contacts à haute tenue thermique, contacts nickelés, presse-étoupe avec joint d'étanchéité et fermeture fileté du corps

IP67
Unité d'emballage : 5

A	P	110 V 50 et 60 Hz	230 V 50 et 60 Hz	400 V 50 et 60 Hz	500 V 50 et 60 Hz	>50 - 500 V 100-300 Hz	>50 - 500 V 300-500 Hz
63	3	13201	13202	13203			
63	4	13204	13205	13206	13207	13208	13209
63	5	13210	13211	13212	13213		13214
125	3	13215	13216				
125	4	13217	13218	13219	13220		
125	5	13223	13224	13225	13226		13227



Fiche coudée VarioTOP

avec entrée de câble pivotante, contacts nickelés, 3980 en couleur codifiée, 3983 et 3982 en gris

IP44
Unité d'emballage : 10

A	P	110 V 50 et 60 Hz	230 V 50 et 60 Hz	400 V 50 et 60 Hz	500 V 50 et 60 Hz	>50 - 500 V 100-300 Hz	>50 - 500 V 300-500 Hz
16	5			3980			
16	5		3983	3982			



Fiche coudée

bornes à vis, contacts nickelés, embout souple

IP44
Unité d'emballage : 10

A	P	110 V 50 et 60 Hz	230 V 50 et 60 Hz	400 V 50 et 60 Hz	500 V 50 et 60 Hz	>50 - 500 V 100-300 Hz	>50 - 500 V 300-500 Hz
16	3	1410	1411				



Fiche coudée

contacts nickelés, embout souple

IP44
Unité d'emballage : 10

A	P	110 V 50 et 60 Hz	230 V 50 et 60 Hz	400 V 50 et 60 Hz	500 V 50 et 60 Hz	>50 - 500 V 100-300 Hz	>50 - 500 V 300-500 Hz
16	4		891	315			

Fiches et coupleurs – Fiches

Selon DIN VDE 0623, EN 60309-2. Autres tensions et fréquences sur demande.

	Capot de protection pour fiches étanches, socles connecteurs muraux et semi-encastés	Description	Référence
	* pour fiche étanche PowerTOP® Xtra Unité d'emballage : 50	16 A, 3 p 16 A, 5 + 7 p 32 A, 5 + 7 p 63 A, 3, 4 + 5 p 63 A, 3, 4 + 5 p 125 A, 3, 4 + 5 p 125 A, 3, 4 + 5 p	40784 40785 40786 40787 40782* 40788 40783*

	Système de cadenassage STECK-STOP s'adapte aussi bien aux fiches CEE et douilles pour appareils de 16 A à 125 A. Ne peut pas être monté sur les connecteurs basse tension)	Référence
	Unité d'emballage : 40	41416

Fiches et coupleurs – Socles connecteurs saillies

Selon DIN VDE 0623, EN 60309-2. Couleur : gris clair et / ou code couleur. Autres tensions et fréquences sur demande. Consultez les schémas et les dimensions aux pages 102-112.



Socle connecteur saillie
fixation intérieure ou extérieure,
possibilité de rajouter
ultérieurement un couvercle
rabattable sur ce connecteur

IP44
Unité d'emballage : 10
Dimensions : 2 MB 213

A	P	110 V 50 et 60 Hz	230 V 50 et 60 Hz	400 V 50 et 60 Hz	500 V 50 et 60 Hz	>50 - 500 V 100-300 Hz	>50 - 500 V 300-500 Hz
16	3	843	844				



Socle connecteur saillie
avec couvercle rabattable,
fixation intérieure ou extérieure

IP44
Unité d'emballage : 10
Dimensions : 2 MB 212

A	P	110 V 50 et 60 Hz	230 V 50 et 60 Hz	400 V 50 et 60 Hz	500 V 50 et 60 Hz	>50 - 500 V 100-300 Hz	>50 - 500 V 300-500 Hz
16	3	846	847				



Socle connecteur saillie
fixation extérieure, possibilité de
rajouter ultérieurement un couvercle
rabattable sur les ref 41482 et
41489

IP44
Unité d'emballage : 10
Dimensions : 2 MB 221

A	P	110 V 50 et 60 Hz	230 V 50 et 60 Hz	400 V 50 et 60 Hz	500 V 50 et 60 Hz	>50 - 500 V 100-300 Hz	>50 - 500 V 300-500 Hz
16	4			800			
16	5			801			
32	3		802				
32	4			803			
32	5			804			



Socle connecteur saillie
bornes à vis

IP44
Unité d'emballage : 10
Dimensions : 2 MB 32

A	P	110 V 50 et 60 Hz	230 V 50 et 60 Hz	400 V 50 et 60 Hz	500 V 50 et 60 Hz	>50 - 500 V 100-300 Hz	>50 - 500 V 300-500 Hz
16	3	331	332	333			
16	4	334	335	336	337	921	
16	5	340	341	342	2359	2668	2400
32	3	343	344				
32	4		347	348	349		
32	5	352	353	354	2386		



Socle connecteur saillie
capot de protection étanche pour
63 A référence 40434

IP67
Unité d'emballage : 5/3
Dimensions : 2 MB 36

A	P	110 V 50 et 60 Hz	230 V 50 et 60 Hz	400 V 50 et 60 Hz	500 V 50 et 60 Hz	>50 - 500 V 100-300 Hz	>50 - 500 V 300-500 Hz
63	3		1107	1217			
63	4		356	357	358		
63	5		360	361			
125	4		363	364	365		
125	5		367	368			





Couvercle rabattable
pour montage ultérieur

Unité d'emballage : 10

Description	Références
pour références 843 et 844	41482
pour références 800, 801 et 3517	41489

Fiches et coupleurs – Socles connecteurs semi-encastrés

Selon DIN VDE 0623, EN 60309-2. Couleur : gris clair et / ou code couleur. Autres tensions et fréquences sur demande. Consultez les schémas et les dimensions aux pages 102-112.

	Socle connecteur semi-encastéré plastron 75 x 75 mm, trous de fixation : 60 x 60 mm, un ergot de retenue doit être prévu pour assurer l'accrochage du couvercle du coupleur	IP44 Unité d'emballage : 10 Dimensions : 2 MB 68/853	A	P	110 V 50 et 60 Hz	230 V 50 et 60 Hz	400 V 50 et 60 Hz	500 V 50 et 60 Hz	>50 - 500 V			
										100-300 Hz	300-500 Hz	
			16	5			853					
	Socle connecteur semi-encastéré 16 A : plastron 66 x 66 mm, trous de fixation : 52 x 52 mm, 32 A : plastron 72 x 72 mm, trous de fixation : 60 x 60 mm, un ergot de retenue doit être prévu pour assurer l'accrochage du couvercle du coupleur	IP44 Unité d'emballage : 10 Dimensions : 2 MB 68	A	P	110 V 50 et 60 Hz	230 V 50 et 60 Hz	400 V 50 et 60 Hz	500 V 50 et 60 Hz	>50 - 500 V			
			16	5			1408					
			32	5			1409					
	Socle connecteur semi-encastéré contacts nickelés, un ergot de retenue doit être prévu pour assurer l'accrochage du couvercle du coupleur	IP44 Unité d'emballage : 10 Dimensions : 2 MB 173/2	A	P	110 V 50 et 60 Hz	230 V 50 et 60 Hz	400 V 50 et 60 Hz	500 V 50 et 60 Hz	>50 - 500 V			
						16	3		812			
						16	4		837	813	814	
						16	5			815		
						32	3		817			
			32	4		838	819	820				
			32	5			821					
	Socle connecteur semi-encastéré supports de contacts à haute tenue thermique, contacts nickelés, un ergot de retenue doit être prévu pour assurer l'accrochage du couvercle du coupleur	IP44 Unité d'emballage : 5 Dimensions : 2 MB 155	A	P	110 V 50 et 60 Hz	230 V 50 et 60 Hz	400 V 50 et 60 Hz	500 V 50 et 60 Hz	>50 - 500 V			
						63	3		1981			
						63	4		1984	1982	824	
			63	5			1688					
	Socle connecteur semi-encastéré contacts nickelés, un ergot de retenue doit être prévu pour assurer l'accrochage du couvercle du coupleur	IP67 Unité d'emballage : 10 Dimensions : 2 MB 187/2	A	P	110 V 50 et 60 Hz	230 V 50 et 60 Hz	400 V 50 et 60 Hz	500 V 50 et 60 Hz	>50 - 500 V			
						16	3	825	826			
						16	4		839	827	828	
						16	5			829		
						32	3	830	831			
			32	4		840	832	833				
			32	5			834					
	Socle connecteur semi-encastéré supports de contacts à haute tenue thermique, contacts nickelés, 63 A : un ergot de retenue doit être prévu pour assurer l'accrochage du couvercle du coupleur	IP67 Unité d'emballage : 5 Dimensions : 2 MB 166	A	P	110 V 50 et 60 Hz	230 V 50 et 60 Hz	400 V 50 et 60 Hz	500 V 50 et 60 Hz	>50 - 500 V			
						63	3	835	836			
						63	4		3704	3656	3657	
						63	5			3658		
						125	3		3665			
			125	4		3413	3583	3600				
			125	5			1983					

Fiches et coupleurs – Socles connecteurs semi-encastrés et testeurs de champ tournant

Selon DIN VDE 0623, EN 60309-2. Couleur : gris clair et / ou code couleur. Autres tensions et fréquences sur demande. Consultez les schémas et les dimensions aux pages 102-112.



Socle connecteur semi-encastré

IP44
Unité d'emballage : 10
Dimensions : 2 MB 73

A	P	110 V	230 V	400 V	500 V	>50 - 500 V	
		50 et 60 Hz	50 et 60 Hz	50 et 60 Hz	50 et 60 Hz	100-300 Hz	300-500 Hz
16	4		372	373			
16	5			379			
32	3		381				
32	4			385			
32	5			391			



Socle connecteur semi-encastré avec couvercle rabattable

IP44
Unité d'emballage : 10
Dimensions : 2 MB 43

A	P	110 V	230 V	400 V	500 V	>50 - 500 V	
		50 et 60 Hz	50 et 60 Hz	50 et 60 Hz	50 et 60 Hz	100-300 Hz	300-500 Hz
16	4	392	393	394	395		
16	5	398	399	400			
32	3		402	403			
32	4		405	406	407		
32	5	410	411	412			



Testeur de champ tournant
selon VDE 0413, Partie 7

IP44
Unité d'emballage : 5

A	P	110 V	230 V	400 V	500 V	>50 - 500 V	
		50 et 60 Hz	50 et 60 Hz	50 et 60 Hz	50 et 60 Hz	100-300 Hz	300-500 Hz
16	4		3527	3458			
16	5			1414			
32	4		3528	3460			
32	5			1415			
63	4			1436			
63	5			1437			

Testeur de champ tournant.

Sert au contrôle sans danger du sens du champ tournant des dispositifs de connexion CEE.

Selon VDE-AR-E 2100-550, paragraphe 550.5.6, les prises à courant triphasé doivent être raccordées en veillant à obtenir un champ tournant vers la droite – en observant les fiches femelles par l'avant dans le sens horaire.

Le testeur se distingue de la fiche normale par son boîtier transparent. Il indique le champ tournant à gauche ou à droite ou une phase manquante au moyen de deux voyants de contrôle.

Champ tournant correct : LED verte allumée.

Champ tournant inversé : LED rouge allumée.

Phase manquante : Les deux LEDs allumées.

Les LEDs, à l'intérieur du boîtier transparent, sont disposées de façon à ce que l'indication soit bien visible de tous les côtés.



Fiches et coupleurs – Inverseurs de phases

Selon DIN VDE 0623, EN 60309-2. Couleur : gris clair et / ou code couleur. Autres tensions et fréquences sur demande.
Consultez les schémas et les dimensions aux pages 102-112.



Inverseur de phases ProTOP
fermeture fileté

IP44
Unité d'emballage : 10

A	P	110 V 50 et 60 Hz	230 V 50 et 60 Hz	400 V 50 et 60 Hz	500 V 50 et 60 Hz	>50 - 500 V 100-300 Hz 300-500 Hz
16	5			3319A		
32	5			3322		



Inverseur de phases AM-TOP®
corps monobloc

IP67
Unité d'emballage : 10

A	P	110 V 50 et 60 Hz	230 V 50 et 60 Hz	400 V 50 et 60 Hz	500 V 50 et 60 Hz	>50 - 500 V 100-300 Hz 300-500 Hz
16	4			3339		
16	5			325		
32	4		3340	3341		
32	5			328		



Inverseur de phases socle connecteur saillie
bornes à vis, fixation extérieure, le couvercle rabattable, réf. 41489, peut être ajouté ultérieurement

IP44
Unité d'emballage : 10
Dimensions : 2 MB 221

A	P	110 V 50 et 60 Hz	230 V 50 et 60 Hz	400 V 50 et 60 Hz	500 V 50 et 60 Hz	>50 - 500 V 100-300 Hz 300-500 Hz
16	5			3517		
32	5			3523		



Inverseur de phases socle connecteur saillie

IP44
Unité d'emballage : 10
Dimensions : 2 MB 32

A	P	110 V 50 et 60 Hz	230 V 50 et 60 Hz	400 V 50 et 60 Hz	500 V 50 et 60 Hz	>50 - 500 V 100-300 Hz 300-500 Hz
16	4			3343		
16	5			2511		
32	4		3345	3346		
32	5			2478		



Inverseur de phases socle connecteur semi-encastré
avec couvercle rabattable

IP44
Unité d'emballage : 10
Dimensions : 2 MB 43

A	P	110 V 50 et 60 Hz	230 V 50 et 60 Hz	400 V 50 et 60 Hz	500 V 50 et 60 Hz	>50 - 500 V 100-300 Hz 300-500 Hz
16	4		3348	3350		
16	5			20970		
32	4			3356		
32	5		3717	21241		



Inverseur de phases socle connecteur semi-encastré
plastron : 75 x 75 mm, trous de fixation : 60 x 60 mm, un ergot de retenue doit être prévu pour assurer l'accrochage du couvercle du coupleur

IP44
Unité d'emballage : 10
Dimensions : 2 MB 68/853

A	P	110 V 50 et 60 Hz	230 V 50 et 60 Hz	400 V 50 et 60 Hz	500 V 50 et 60 Hz	>50 - 500 V 100-300 Hz 300-500 Hz
16	5			854		

Fiches et coupleurs – Coupleurs

Selon DIN VDE 0623, EN 60309-2. Couleur : gris clair et / ou code couleur. Autres tensions et fréquences sur demande.

Produits avec contact pilote sur demande.

* Disponibles à partir du 01/11/2024, ** Disponibles à partir du Q1 2025

	Coupleur PowerTOP® Xtra S avec SafeCONTACT		A	P	110 V 50 et 60 Hz	230 V 50 et 60 Hz	400 V 50 et 60 Hz	500 V 50 et 60 Hz	>50 - 500 V	
									100-300 Hz	300-500 Hz
	16	3				14521				
	16	5					14522			
							14523			

technologie de déplacement d'isolation sans vis, X-CONTACT®, raccord à vis caoutchouté avec étanchéité, décharge de traction et protection contre la flexion des câbles
IP54
Unité d'emballage : 10

	Coupleur PowerTOP® Xtra avec ErgoCONTACT®		A	P	110 V 50 et 60 Hz	230 V 50 et 60 Hz	400 V 50 et 60 Hz	500 V 50 et 60 Hz	>50 - 500 V	
									100-300 Hz	300-500 Hz
	16	3	14501*		14502	14503*				
	16	4	14504*		14505*	14506	14507*		14508*	

technologie de raccordement par vis ErgoCONTACT®, X-CONTACT®, presse-étoupe caoutchouté avec étanchéité, décharge de traction et protection contre la flexion des câbles
IP54
Unité d'emballage : 10

	Coupleur PowerTOP® Xtra R avec ErgoCONTACT®		A	P	110 V 50 et 60 Hz	230 V 50 et 60 Hz	400 V 50 et 60 Hz	500 V 50 et 60 Hz	>50 - 500 V	
									100-300 Hz	300-500 Hz
	16	3	14550*		14551*		14553*		14554*	14555*
	16	4	14556*		14557*	14558*	14559*			14560*

technologie de raccordement par vis ErgoCONTACT®, avec support de contacts à haute tenue thermique, contacts nickelés
IP54
Unité d'emballage : 10

	Coupleur PowerTOP® Xtra avec ErgoCONTACT®		A	P	110 V 50 et 60 Hz	230 V 50 et 60 Hz	400 V 50 et 60 Hz	500 V 50 et 60 Hz	>50 - 500 V	
									100-300 Hz	300-500 Hz
	16	3	14619*		14620*					
	16	4			14621**	14622**	14623**			

technologie de raccordement par vis ErgoCONTACT®, X-CONTACT®, boîtier à forme ergonomique avec zones de préhension à picots, anneau à baïonnette caoutchouté, étanchéité à la poussière, à l'immersion temporaire et au nettoyage à haute pression
IP67 / IP69
Unité d'emballage : 10

	Coupleur PowerTOP® Xtra R avec ErgoCONTACT®		A	P	110 V 50 et 60 Hz	230 V 50 et 60 Hz	400 V 50 et 60 Hz	500 V 50 et 60 Hz	>50 - 500 V	
									100-300 Hz	300-500 Hz
	16	3	14630*		14631*	14632*				
	16	4	14635**		14636**	14637**	14638**		14639**	14640**

technologie de raccordement par vis ErgoCONTACT®, X-CONTACT®, avec support de contacts à haute tenue thermique, contacts nickelés, anneau à baïonnette caoutchouté, étanchéité à la poussière, à l'immersion temporaire et au nettoyage à haute pression
IP67 / IP69, Unité d'emballage : 10

Fiches et coupleurs – Coupleurs

Selon DIN VDE 0623, EN 60309-2. Couleur : gris clair et / ou code couleur. Autres tensions et fréquences sur demande.
Produits avec contact pilote sur demande.

	Coupleur PowerTOP® Xtra		110 V	230 V	400 V	500 V	>50 - 500 V	
	A	P	50 et 60 Hz	50 et 60 Hz	50 et 60 Hz	50 et 60 Hz	100-300 Hz	300-500 Hz
	63	3	14101	14102				
	63	4		14105	14106	14107		

X-CONTACT®, avec revêtement caoutchouc, presse-étoupe avec joint d'étanchéité et fermeture fileté du corps

IP54
Unité d'emballage : 5

	Coupleur PowerTOP® Xtra		110 V	230 V	400 V	500 V	>50 - 500 V	
	A	P	50 et 60 Hz	50 et 60 Hz	50 et 60 Hz	50 et 60 Hz	100-300 Hz	300-500 Hz
	63	3	14201	14202	14203			
	63	4	14204	14205	14206	14207	14208	14209

X-CONTACT®, avec revêtement caoutchouc, supports de contacts à haute tenue thermique, presse-étoupe avec joint d'étanchéité et fermeture fileté du corps

IP67
Unité d'emballage : 5

	Coupleur coudé		110 V	230 V	400 V	500 V	>50 - 500 V	
	A	P	50 et 60 Hz	50 et 60 Hz	50 et 60 Hz	50 et 60 Hz	100-300 Hz	300-500 Hz
	16	3		1438				

avec embout souple

IP44
Unité d'emballage : 10

	Crochet de suspension		Description		Références	
			pour 16 A, 3 à 5 p et 32 A, 3 + 4 p		15453000	
			pour 32 A, 5 p		15452000	

pour PowerTOP® Xtra fiches et coupleurs

Unité d'emballage : 100

AMAXX®

Le succès d'une gamme.

Le développement d'un nouveau produit n'est pas une fin en soi chez MENNEKES. Seul un développement continu vous garantit un produit optimal. C'est le cas pour nos coffrets combinés AMAXX®. Après notre succès sur le marché de la distribution d'énergie, nous avons étendu la gamme en proposant des solutions pour le marché de l'Ethernet industriel et de automation. Ainsi, nous proposons des systèmes équipés sur mesure avec des composants réseaux ou d'automatisation. Tout ceci en un seul programme : AMAXX® dans un design unique et attractif et dans différentes versions pour de multiples applications.

Le coffret combiné AMAXX® cinq étages vient élargir la gamme, permettant de réaliser ainsi des combinaisons plus importantes en offrant tous les avantages AMAXX® déjà connus.

Avec les versions à suspendre, MENNEKES a complété la grande famille des coffrets combinés AMAXX®. L'enveloppe est équipée de chaque côté de prises de courant et de protections. Un jeu de chaînettes est livré avec chaque combiné à suspendre.



AMAXX® s est la solution optimale pour les espaces restreints. Pour un meilleur confort d'utilisation, vous avez la possibilité d'orienter la réglette de 90° vers la gauche ou la droite grâce au kit de fixation livrable en option.

Le plus petit coffret AMAXX® à un étage complète la gamme. Il est livrable en indices de protection IP44 ou IP67 et de 16 A, 3 pôles à 32 A, 5 pôles, ainsi qu'en version DUO verrouillable et déconnectable.



AMAXX® s ultra compact.

AMAXX® s est un coffret combiné pour des largeurs et des profondeurs limitées. AMAXX® s est la solution optimale pour les espaces restreints. Outre le montage arrière, vous avez la possibilité d'installer le coffret, au choix, à gauche ou à droite grâce au kit de fixation livrable en option. Ou vous choisissez la variante orientable à 90 degrés vers la gauche ou vers la droite pour un plus grand confort d'utilisation.



4

Les coffrets combinés AMAXX® de MENNEKES combinent, depuis des années, l'énergie et les données dans une gamme de produits unique.

MENNEKES offre le bon combiné de prises de courant pour chaque application : de la version la plus petite avec le AMAXX® s jusqu'au combiné avec cinq segments ainsi que les versions à suspendre. Ils sont entièrement configurables dans six dimensions de boîtier différentes et toujours avec un design attractif. AMAXX® by MENNEKES offre aux électriciens des possibilités de combinaisons quasi infinies.

Une gamme complète.

- Type de protection : IP44 et IP67
- Boîtier en matière isolante de qualité supérieure ou en AMELAN® pour une utilisation en atmosphère agressive, doté de contacts nickelés et de supports de contacts à haute tenue thermique.
- Equipement : prises CEE de 16 A, 3 p à 63 A, 5 p avec raccordement à la terre selon les normes des différents pays, prises DUO à verrouillage mécanique de 16 A, 3 p jusque 32 A, 5 p ainsi que des éléments de protection.

4



Vous pouvez compter sur AMAXX®.

La qualité MENNEKES : testé et certifié.

Comme tous les autres coffrets MENNEKES, les produits AMAXX® sont aussi sujets à de nombreux contrôles qualité MENNEKES. Chaque coffret AMAXX® est rigoureusement testé et certifié avant d'être livré.

<h1>ZERTIFIKAT</h1> <p>CERTIFICATE</p> <p>für stückgeprüfte Qualität nach DIN EN 61439.</p> <p>for individually tested quality according to IEC 61439.</p>	<p>MENNEKES MY POWER CONNECTION</p>
<p><small>Hiermit bestätigen wir, dass diese Steckdosen-Kombination einer Stückprüfung unterzogen wurde. Herewith we confirm that this receptacle combination has passed a routine test.</small></p> <p><small>Der MENNEKES-Sicherheits-test berücksichtigt nicht nur die elektrischen Prüfverfahren nach DIN EN 61439, sondern beinhaltet darüber hinaus auch eine allpolige Hochspannungsprüfung. The MENNEKES safety test not just include the requirements for electrical tests acc. to IEC 61439 but also a high voltage test for all poles.</small></p>	
<p>Dietmar Löcker Bereichsleiter Qualität / Division Manager Quality</p>	
<p><small>MENNEKES Elektrotechnik GmbH & Co. KG Aloys-Mennekes-Straße 1 57399 KIRCHHUNDEM / GERMANY</small></p>	<p><small>Phone: +49 2722 41-1 Fax: +49 2723 41-214 www.MENNEKES.de</small></p>



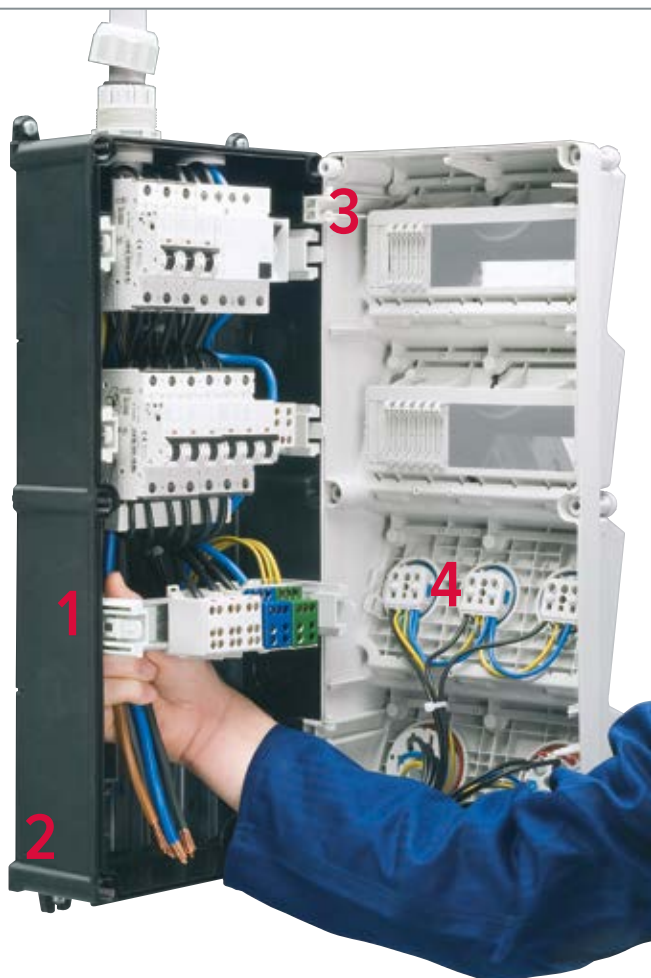

Des détails qui font la différence.

- 1 Rail support coulissant**
Les rails supports coulissants vers l'avant et l'espace de raccordement large et lisse facilitent considérablement le passage et le raccordement de câbles de grosse section.
- 2 Montage par une seule personne**
Réduction du temps de montage avec une nouvelle fixation extérieure conviviale.
- 3 Partie supérieure du boîtier fixée par des charnières**
Le boîtier fixé s'ouvre avec des charnières sur le long côté.
- 4 Prêt à l'utilisation**
Tous les coffrets combinés sont précâblés pour l'installation, leur sécurité électrique et leur qualité ont été contrôlées.

4



- Enfichage incliné, pour toutes les prises.



- Les deux mains restent libres grâce à la fenêtre transparente qui s'ouvre vers le bas.



- Ouverture et fermeture particulièrement rapides du boîtier grâce aux vis à double filet imperdables.



- Fenêtre verrouillable avec un cadenas, boîtier plombable.

Norme IEC 61439 pour ensembles d'appareillages à basse tension.

La norme IEC 61439 qui remplace la norme IEC 60439 décrit la réalisation et les exigences de contrôle pour les ensembles d'appareillages à basse tension. Elle concerne la distribution d'énergie électrique dans l'industrie, dans les milieux domestiques et sur les chantiers.

Pour chaque construction d'ensemble d'appareillages à basse tension deux normes principales sont dorénavant exigées :

- la partie 1 (Norme de base IEC 61439-1) qui définit les règles générales et ne peut être utilisée seule pour valider un ensemble ;
- les parties 2 à 7 qui définissent les exigences spécifiques relatives aux ensembles d'appareillage basse tension, selon les applications.

Retrouvez plus d'informations dans les tableaux des pages 95 à 98 : des extraits des standards pour les appareillages et ensembles d'appareils basse tension de la norme IEC 61439 ainsi qu'une liste des accords entre les fabricants et les utilisateurs d'appareils.

Quels avantages le client a-t-il avec MENNEKES ?

• Sécurité du produit :

Tous les ensembles d'appareillages à basse tension doivent dorénavant être contrôlés conformément à la norme IEC 61439. La grande nouveauté est la nécessité d'avoir un justificatif de construction. Il remplace la vérification de produit actuelle. De plus, tous les coffrets combinés de la marque MENNEKES sont soumis à une vérification conformément à la norme. Les circuits sont testés individuellement avec le courant de charge nominal.

Votre avantage : garantie d'un standard de sécurité plus élevé.

• Documentation précise :

Clarté des informations sur la plaque signalétique – par ex. facteur de diversité (RDF, anciennement facteur de simultanéité).

Votre avantage : chez MENNEKES, les principales caractéristiques techniques du produit sont indiquées sur la plaque signalétique.

• Nécessité d'informations précises :

Pour toute demande, il incombe à l'utilisateur de décrire clairement les conditions d'installation (par ex. site d'installation, températures ambiantes, etc).

Votre avantage : MENNEKES vous propose des solutions sur mesure, adaptées à vos besoins et applications.

• Distinction :

Entre « Constructeur d'origine » et « Constructeur d'ensemble » En cas de transformation d'un produit sur site, l'entreprise effectuant les modifications est considérée comme le fabricant. Dans ce cas, de nouveaux essais et une nouvelle documentation sont exigés (plaque signalétique).

Votre avantage : pour les ensembles de coffrets combinés montés câblés, MENNEKES remplit à la fois la fonction de constructeur d'origine et de constructeur d'ensembles et en prend l'entière responsabilité.

Exemple d'une nouvelle plaque signalétique :

<p>InA Courant nominal de l'ensemble d'appareillage basse tension</p> <p>Un Tension nominale</p> <p>fn Fréquence nominale</p>		<p>RDF Facteur de diversité</p> <p>Icc Courant de court-circuit nominal</p> <p>Classe de protection</p> <p>IP Indice de protection</p>
--	---	---

Coffrets combinés – AMAXX® Matrice de recherche rapide

Livrés montés/câblés, montage mural/en saillie, portable, à suspendre, indice de protection IP44 / IP67.

Boîtier et prises à haute tenue aux agents chimiques en AMELAN® .

Autres variantes sur demande.

CEE 5 p, 400 V			CEE 3 p, 230 V	CEE 2 p, 20-25 V	NF	Interrupteur différentiel	Protection Disjoncteurs	Autres	Indice de protection	Parti- cularités	Référence	Page
63 A	32 A	16 A	16 A	16 A	16 A							
					2	1 x 25 A, 2 p, 0,03 A	2 x 16 A, 1 p+N, C		IP44		910205	43
					3	1 x 40 A, 4 p, 0,03 A	3 x 16 A, 1 p+N, C		IP44		920043	43
					3		3 x 16 A, 1 p+N, C		IP44		920262	43
					3				IP44		910010	43
					5	1 x 25 A, 2 p, 0,03 A			IP44	portable	920046	53
		1			2	1 x 40 A, 4 p, 0,03 A	1 x 16 A, 3 p+N, C 2 x 16 A, 1 p+N, C		IP44		920283	44
		1			2				IP44		910011	44
		1			2		1 x 16 A, 3 p+N, C 2 x 16 A, 1 p+N, C		IP44		920292	44
		1			3	1 x 40 A, 4 p, 0,03 A			IP44		960018 ¹⁾	44
		1			3	1 x 40 A, 4 p, 0,03 A			IP67		960034 ¹⁾	49
		1			4	1 x 40 A, 4 p, 0,03 A	1 x 16 A, 3 p+N, C 1 x 16 A, 1 p+N, C 1 x 4 A, 1 p+N, C	1 Coupure d'urgence réalisée avec une bobine à émission Mx	IP44	portable	931017	53
		2					2 x 16 A, 3 p+N, C		IP44		920256	45
		2			2				IP44		920293	45
		2			3	1 x 40 A, 4 p, 0,03 A	2 x 16 A, 3 p+N, C 3 x 16 A, 1 p+N, C		IP44		940261	45
		2			4	1 x 40 A, 4 p, 0,03 A	1 x 16 A, 3 p+N, C 4 x 16 A, 1 p+N, C		IP44	à sus- pendre	970200GE	52
	1				2	1 x 40 A, 4 p, 0,03 A	1 x 32 A, 3 p+N, C 2 x 16 A, 1 p+N, C		IP44		920294	45
	1				2		1 x 32 A, 3 p+N, C 2 x 16 A, 1 p+N, C		IP44		920295	46
	1				4	1 x 40 A, 4 p, 0,03 A	1 x 32 A, 3 p+N, C 1 x 16 A, 1 p+N, C 1 x 4 A, 1 p+N, C	1 Coupure d'urgence réalisée avec une bobine à émission Mx	IP44	portable	930038A	53
	1	1			2	1 x 40 A, 4 p, 0,03 A	1 x 32 A, 3 p+N, C 1 x 16 A, 3 p+N, C 2 x 16 A, 1 p+N, C		IP44		931469	46
	1	1			2	1 x 40 A, 4 p, 0,03 A	1 x 32 A, 3 p+N, C 1 x 16 A, 3 p+N, C 2 x 16 A, 1 p+N, C		IP67		940287	49
	1	1			2		1 x 32 A, 3 p+N, C 1 x 16 A, 3 p+N, C 2 x 16 A, 1 p+N, C		IP44		930310	46
	1	1			2				IP44		920297	46
	1	1			3	1 x 40 A, 4 p, 0,03 A	1 x 32 A, 3 p+N, C 1 x 16 A, 3 p+N, C 3 x 16 A, 1 p+N, C		IP44		940260	47
	1	1			3	1 x 40 A, 4 p, 0,03 A	1 x 32 A, 3 p+N, C 1 x 16 A, 3 p+N, C 3 x 16 A, 1 p+N, C		IP44		940289	51
	1	1			4	1 x 40 A, 4 p, 0,03 A	1 x 32 A, 3 p+N, C 1 x 16 A, 3 p+N, C 1 x 16 A, 1 p+N, C 1 x 4 A, 1 p+N, C	1 Coupure d'urgence réalisée avec une bobine à émission Mx	IP44	portable	943510	53

¹⁾ AMAXX® s (modèle étroit)

²⁾ Socles de prise de courant interruptible avec verrouillage DUO

Coffrets combinés – AMAXX® Matrice de recherche rapide

Livrés montés/câblés, montage mural/en saillie, portable, à suspendre, indice de protection IP44 / IP67.

Boîtiers et prises à haute tenue aux agents chimiques en AMELAN® .

Autres variantes sur demande..

CEE 5 p, 400 V			CEE 3 p, 230 V	CEE 2 p, 20-25 V	NF	Interrupteur différentiel	Protection Disjoncteurs	Autres	Indice de protection	Particula- rités	Référence	Page
63 A	32 A	16 A	16 A	16 A	16 A							
1	2				4	1 x 63 A, 4 p, 0,03 A	1 x 32 A, 3 p+N, C 2 x 16 A, 3 p+N, C 4 x 16 A, 1 p+N, C		IP44		950020	47
2					2				IP44		920298	47
2					3	1 x 63 A, 4 p, 0,03 A	2 x 32 A, 3 p+N, C 3 x 16 A, 1 p+N, C		IP44		940286	47
2	1				3	1 x 63 A, 4 p, 0,03 A	2 x 32 A, 3 p+N, C 1 x 16 A, 3 p+N, C 3 x 16 A, 1 p+N, C		IP44		950021	48
3 x 32 A, 4 p, 400 - 440 V							3 x 32 A, 3 p, C		IP67		940027 ²⁾	49
1	1				2	1 x 63 A, 4 p, 0,03 A	1 x 32 A, 3 p+N, C 2 x 16 A, 1 p+N, C		IP44		930311	48
1	1	1			2	1 x 63 A, 4 p, 0,03 A	1 x 32 A, 3 p+N, C 1 x 16 A, 3 p+N, C 2 x 16 A, 1 p+N, C		IP44		940025	48
1	1	1			2	1 x 63 A, 4 p, 0,03 A	1 x 32 A, 3 p+N, C 1 x 16 A, 3 p+N, C 2 x 16 A, 1 p+N, C		IP67		950033	49
1	1	1			4	1 x 63 A, 4 p, 0,03 A	1 x 32 A, 3 p+N, C 1 x 16 A, 3 p+N, C 4 x 16 A, 1 p+N, C		IP44		950022	48





¹⁾ AMAXX® s (modèle étroit)

²⁾ Socles de prise de courant interruptible avec verrouillage DUO

Coffrets combinés – AMAXX® Muraux

Standard, indice de protection IP44.

Livrés montés/câblés, couvercle du boîtier couleur gris clair RAL 7035. Avec charnières latérales, sauf boîtiers 130 x 225 mm et 650 x 112,5 mm. Protections électriques sous fenêtre transparente. Autres variantes sur demande. Consultez les schémas et les dimensions aux pages 109-110.

			
Socles de prise de courant CEE	Socles de prise de courant CEE	Socles de prise de courant CEE	Socles de prise de courant CEE
Socles de prise de courant CEE	Socles de prise de courant CEE	Socles de prise de courant CEE	Socles de prise de courant CEE
Socles de prise de courant NF	Socles de prise de courant NF	Socles de prise de courant NF	Socles de prise de courant NF
2 NF 16 A, 2 p+PE, 230 V	3 NF 16 A, 2 p+PE, 230 V	3 NF 16 A, 2 p+PE, 230 V	3 NF 16 A, 2 p+PE, 230 V
Protection électrique	Protection électrique	Protection électrique	Protection électrique
1 Inter. différentiel 25 A, 2 p, 0,03 A 2 Disjoncteurs 16 A, 1 p+N, C	1 Inter. différentiel 40 A, 4 p, 0,03 A 3 Disjoncteurs 16 A, 1 p+N, C	3 Disjoncteurs 16 A, 1 p+N, C	
Section de raccordement	Section de raccordement	Section de raccordement	Section de raccordement
pour 1 câble jusqu'à 3 x 6 mm ²	pour 1 câble jusqu'à 5 x 10 mm ²	pour 1 câble jusqu'à 5 x 10 mm ²	pour 1 câble jusqu'à 5 x 10 mm ²
Caractéristiques électriques	Caractéristiques électriques	Caractéristiques électriques	Caractéristiques électriques
Protection en amont max. 25 A InA 25 A RDF 1	Protection en amont max. 63 A InA 16 A RDF 1	Protection en amont max. 63 A InA 16 A RDF 1	Protection en amont max. 16 A InA 16 A
Dimensions du boîtier	Dimensions du boîtier	Dimensions du boîtier	Dimensions du boîtier
130 x 225 mm (H x L)	260 x 225 mm (H x L)	260 x 225 mm (H x L)	130 x 225 mm (H x L)
Référence	Référence	Référence	Référence
910205	920043	920262	910010

Coffrets combinés – AMAXX® Muraux

Standard, indice de protection IP44.

Livrés montés/câblés, couvercle du boîtier couleur gris clair RAL 7035. Avec charnières latérales, sauf boîtiers 130 x 225 mm et 650 x 112,5 mm. Protections électriques sous fenêtre transparente. Autres variantes sur demande.

Consultez les schémas et les dimensions aux pages 109-110.

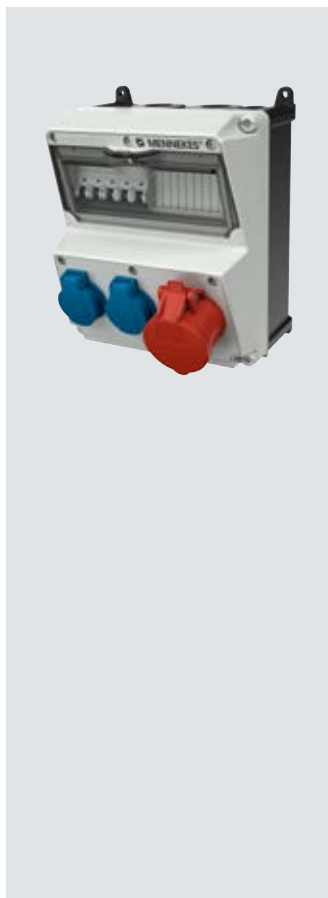

Socles de prise de courant CEE

1 CEE 16 A, 5 p, 400 V

Socles de prise de courant CEE

Socles de prise de courant NF

2 NF 16 A, 2 p+PE, 230 V

Protection électrique

1 Inter. différentiel
16 A, 3 p+N, C
2 Disjoncteurs 16 A, 1 p+N, C

Section de raccordement

pour 2 câbles jusqu'à 5 x 25 mm²

Caractéristiques électriques

Protection en amont max. 63 A
InA 27 A
RDF 0,85

Dimensions du boîtier

260 x 225 mm (H x L)

Référence

920292



Socles de prise de courant CEE

1 CEE 16 A, 5 p, 400 V

Socles de prise de courant CEE

Socles de prise de courant NF

2 NF 16 A, 2 p+PE, 230 V

Protection électrique

1 Inter. différentiel
40 A, 4 p, 0,03 A
1 Inter. différentiel
16 A, 3 p+N, C
2 Disjoncteurs 16 A, 1 p+N, C

Section de raccordement

pour 1 câble jusqu'à 5 x 10 mm²

Caractéristiques électriques

Protection en amont max. 63 A
InA 27 A
RDF 0,85

Dimensions du boîtier

260 x 225 mm (H x L)

Référence

920283

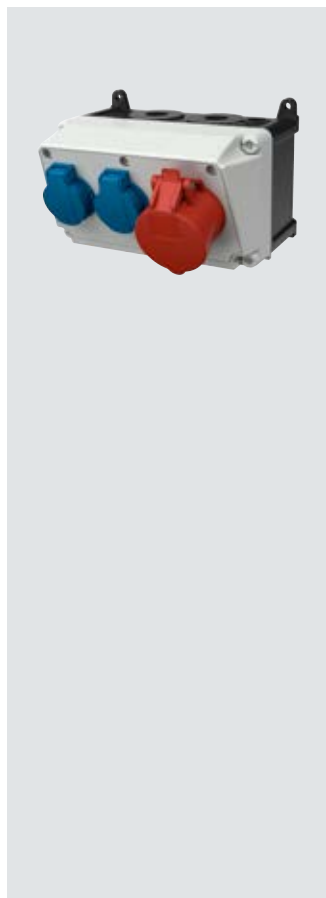

Socles de prise de courant CEE

1 CEE 16 A, 5 p, 400 V

Socles de prise de courant CEE

Socles de prise de courant NF

2 NF 16 A, 2 p+PE, 230 V

Protection électrique

Section de raccordement

pour 1 câble jusqu'à 5 x 10 mm²

Caractéristiques électriques

Dimensions du boîtier

130 x 225 mm (H x L)

Référence

910011

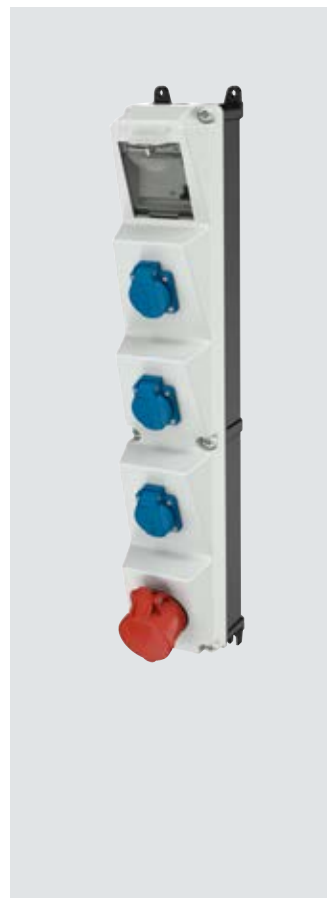

Socles de prise de courant CEE

1 CEE 16 A, 5 p, 400 V

Socles de prise de courant CEE

Socles de prise de courant NF

3 NF 16 A, 2 p+PE, 230 V

Protection électrique

1 Inter. différentiel
40 A, 4 p, 0,03 A

Section de raccordement

pour 1 câble jusqu'à 5 x 10 mm²

Caractéristiques électriques

Protection en amont max. 16 A
InA 16 A
RDF 1

Dimensions du boîtier

650 x 112,5 mm (H x L)

Référence

960018

Coffrets combinés – AMAXX® Muraux

Standard, indice de protection IP44.

Livrés montés/câblés, couvercle du boîtier couleur gris clair RAL 7035. Avec charnières latérales, sauf boîtiers 130 x 225 mm et 650 x 112,5 mm. Protections électriques sous fenêtre transparente. Autres variantes sur demande. Consultez les schémas et les dimensions aux pages 109-110.



Socles de prise de courant CEE

2 CEE 16 A, 5 p, 400 V

Socles de prise de courant CEE

Socles de prise de courant NF

Protection électrique

2 Disjoncteurs 16 A, 3 p+N, C

Section de raccordement

pour 2 câbles jusqu'à 5 x 10 mm²

Caractéristiques électriques

Protection en amont max. 63 A
InA 29 A
RDF 0,9

Dimensions du boîtier

260 x 225 mm (H x L)

Référence

920256



Socles de prise de courant CEE

2 CEE 16 A, 5 p, 400 V

Socles de prise de courant CEE

Socles de prise de courant NF

2 NF 16 A, 2 p+PE, 230 V

Protection électrique

Section de raccordement

pour 1 câble jusqu'à 5 x 10 mm²,
pour 1 câble jusqu'à 3 x 10 mm²

Caractéristiques électriques

Dimensions du boîtier

260 x 225 mm (H x L)

Référence

920293



Socles de prise de courant CEE

2 CEE 16 A, 5 p, 400 V

Socles de prise de courant CEE

Socles de prise de courant NF

3 NF 16 A, 2 p+PE, 230 V

Protection électrique

1 Inter. différentiel
40 A, 4 p, 0,03 A
2 Inter. différentiels
16 A, 3 p+N, C
3 Disjoncteurs 16 A, 1 p+N, C

Section de raccordement

pour 2 câbles jusqu'à 5 x 25 mm²

Caractéristiques électriques

Protection en amont max. 40 A
InA 34 A
RDF 0,7

Dimensions du boîtier

520 x 225 mm (H x L)

Référence

940261



Socles de prise de courant CEE

1 CEE 32 A, 5 p, 400 V

Socles de prise de courant CEE

Socles de prise de courant NF

2 NF 16 A, 2 p+PE, 230 V

Protection électrique

1 Inter. différentiel
40 A, 4 p, 0,03 A
1 Inter. différentiel
32 A, 3 p+N, C
2 Disjoncteurs 16 A, 1 p+N, C

Section de raccordement

pour 1 câble jusqu'à 5 x 10 mm²

Caractéristiques électriques

Protection en amont max. 40 A
InA 34 A
RDF 0,7

Dimensions du boîtier

260 x 225 mm (H x L)

Référence

920294

Coffrets combinés – AMAXX® Muraux

Standard, indice de protection IP44.

Livrés montés/câblés, couvercle du boîtier couleur gris clair RAL 7035. Avec charnières latérales, sauf boîtiers 130 x 225 mm et 650 x 112,5 mm. Protections électriques sous fenêtre transparente. Autres variantes sur demande. Consultez les schémas et les dimensions aux pages 109-110.



Socles de prise de courant CEE
1 CEE 32 A, 5 p, 400 V
Socles de prise de courant CEE
Socles de prise de courant NF
2 NF 16 A, 2 p+PE, 230 V
Protection électrique
1 Inter. différentiel 32 A, 3 p+N, C 2 Disjoncteurs 16 A, 1 p+N, C
Section de raccordement
pour 1 câble jusqu'à 5 x 10 mm ²
Caractéristiques électriques
Protection en amont max. 63 A InA 38 A RDF 0,8
Dimensions du boîtier
260 x 225 mm (H x L)
Référence
920295



Socles de prise de courant CEE
1 CEE 32 A, 5 p, 400 V 1 CEE 16 A, 5 p, 400 V
Socles de prise de courant CEE
Socles de prise de courant NF
2 NF 16 A, 2 p+PE, 230 V
Protection électrique
1 Inter. différentiel 40 A, 4 p, 0,03 A 1 Inter. différentiel 32 A, 3 p+N, C 1 Inter. différentiel 16 A, 3 p+N, C 2 Disjoncteurs 16 A, 1 p+N, C
Section de raccordement
pour 2 câbles jusqu'à 5 x 25 mm ²
Caractéristiques électriques
Protection en amont max. 40 A InA 35 A RDF 0,55
Dimensions du boîtier
390 x 225 mm (H x L)
Référence
931469



Socles de prise de courant CEE
1 CEE 32 A, 5 p, 400 V 1 CEE 16 A, 5 p, 400 V
Socles de prise de courant CEE
Socles de prise de courant NF
2 NF 16 A, 2 p+PE, 230 V
Protection électrique
1 Inter. différentiel 32 A, 3 p+N, C 1 Inter. différentiel 16 A, 3 p+N, C 2 Disjoncteurs 16 A, 1 p+N, C
Section de raccordement
pour 2 câbles jusqu'à 5 x 25 mm ²
Caractéristiques électriques
Protection en amont max. 100 A InA 48 A RDF 0,75
Dimensions du boîtier
390 x 225 mm (H x L)
Référence
930310



Socles de prise de courant CEE
1 CEE 32 A, 5 p, 400 V 1 CEE 16 A, 5 p, 400 V
Socles de prise de courant CEE
Socles de prise de courant NF
2 NF 16 A, 2 p+PE, 230 V
Protection électrique
Section de raccordement
pour 1 câble jusqu'à 5 x 10 mm ²
Caractéristiques électriques
Dimensions du boîtier
260 x 225 mm (H x L)
Référence
920297

Coffrets combinés – AMAXX® Muraux

Standard, indice de protection IP44.

Livrés montés/câblés, couvercle du boîtier couleur gris clair RAL 7035. Avec charnières latérales, sauf boîtiers 130 x 225 mm et 650 x 112,5 mm. Protections électriques sous fenêtre transparente. Autres variantes sur demande. Consultez les schémas et les dimensions aux pages 109-110.



Socles de prise de courant CEE

1 CEE 32 A, 5 p, 400 V
1 CEE 16 A, 5 p, 400 V

Socles de prise de courant CEE

Socles de prise de courant NF

3 NF 16 A, 2 p+PE, 230 V

Protection électrique

1 Inter. différentiel
40 A, 4 p, 0,03 A
1 Inter. différentiel
32 A, 3 p+N, C
1 Inter. différentiel
16 A, 3 p+N, C
3 Disjoncteurs 16 A, 1 p+N, C

Section de raccordement

pour 2 câbles jusqu'à 5 x 25 mm²

Caractéristiques électriques

Protection en amont max. 40 A
InA 40 A
RDF 0,65

Dimensions du boîtier

520 x 225 mm (H x L)

Référence

940260



Socles de prise de courant CEE

1 CEE 32 A, 5 p, 400 V
2 CEE 16 A, 5 p, 400 V

Socles de prise de courant CEE

Socles de prise de courant NF

4 NF 16 A, 2 p+PE, 230 V

Protection électrique

1 Inter. différentiel
63 A, 4 p, 0,03 A
1 Inter. différentiel
32 A, 3 p+N, C
2 Disjoncteurs
16 A, 3 p+N, C
4 Disjoncteurs 16 A, 1 p+N, C

Section de raccordement

pour 2 câbles jusqu'à 5 x 25 mm²

Caractéristiques électriques

Protection en amont max. 63 A
InA 53 A
RDF 0,55

Dimensions du boîtier

650 x 225 mm (H x L)

Référence

950020



Socles de prise de courant CEE

2 CEE 32 A, 5 p, 400 V

Socles de prise de courant CEE

Socles de prise de courant NF

2 NF 16 A, 2 p+PE, 230 V

Protection électrique

Section de raccordement

pour 1 câble jusqu'à 5 x 10 mm²
et pour 1 câble jusqu'à 3 x 10 mm²

Caractéristiques électriques

Dimensions du boîtier

260 x 225 mm (H x L)

Référence

920298



Socles de prise de courant CEE

2 CEE 32 A, 5 p, 400 V

Socles de prise de courant CEE

Socles de prise de courant NF

3 NF 16 A, 2 p+PE, 230 V

Protection électrique

1 Inter. différentiel
63 A, 4 p, 0,03 A
2 Disjoncteurs
32 A, 3 p+N, C
3 Disjoncteurs 16 A, 1 p+N, C

Section de raccordement

pour 2 câbles jusqu'à 5 x 25 mm²

Caractéristiques électriques

Protection en amont max. 63 A
InA 44 A
RDF 0,55

Dimensions du boîtier

520 x 225 mm (H x L)

Référence

940286

Coffrets combinés – AMAXX® Muraux

Standard, indice de protection IP44.

Livrés montés/câblés, couvercle du boîtier couleur gris clair RAL 7035. Avec charnières latérales, sauf boîtiers 130 x 225 mm et 650 x 112,5 mm. Protections électriques sous fenêtre transparente. Autres variantes sur demande. Consultez les schémas et les dimensions aux pages 109-110.

4



Socles de prise de courant CEE
2 CEE 32 A, 5 p, 400 V 1 CEE 16 A, 5 p, 400 V
Socles de prise de courant CEE
Socles de prise de courant NF
3 NF 16 A, 2 p+PE, 230 V
Protection électrique
1 Inter. différentiel 63 A, 4 p, 0,03 A 2 Disjoncteurs 32 A, 3 p+N, C 1 Inter. différentiel 16 A, 3 p+N, C 3 Disjoncteurs 16 A, 1 p+N, C
Section de raccordement
pour 2 câbles jusqu'à 5 x 25 mm ²
Caractéristiques électriques
Protection en amont max. 63 A InA 53 A RDF 0,55
Dimensions du boîtier
650 x 225 mm (H x L)
Référence
950021



Socles de prise de courant CEE
1 CEE 63 A, 5 p, 400 V 1 CEE 32 A, 5 p, 400 V
Socles de prise de courant CEE
Socles de prise de courant NF
2 NF 16 A, 2 p+PE, 230 V
Protection électrique
1 Inter. différentiel 63 A, 4 p, 0,03 A 1 Inter. différentiel 32 A, 3 p+N, C 2 Disjoncteurs 16 A, 1 p+N, C
Section de raccordement
pour 2 câbles jusqu'à 5 x 25 mm ²
Caractéristiques électriques
Protection en amont max. 63 A InA 56 A RDF 0,5
Dimensions du boîtier
390 x 225 mm (H x L)
Référence
930311



Socles de prise de courant CEE
1 CEE 63 A, 5 p, 400 V 1 CEE 32 A, 5 p, 400 V 1 CEE 16 A, 5 p, 400 V
Socles de prise de courant CEE
Socles de prise de courant NF
2 NF 16 A, 2 p+PE, 230 V
Protection électrique
1 Inter. différentiel 63 A, 4 p, 0,03 A 1 Inter. différentiel 32 A, 3 p+N, C 1 Inter. différentiel 16 A, 3 p+N, C 2 Disjoncteurs 16 A, 1 p+N, C
Section de raccordement
pour 2 câbles jusqu'à 5 x 25 mm ²
Caractéristiques électriques
Protection en amont max. 63 A InA 63 A RDF 0,5
Dimensions du boîtier
520 x 225 mm (H x L)
Référence
940025



Socles de prise de courant CEE
1 CEE 63 A, 5 p, 400 V 1 CEE 32 A, 5 p, 400 V 1 CEE 16 A, 5 p, 400 V
Socles de prise de courant CEE
Socles de prise de courant NF
4 NF 16 A, 2 p+PE, 230 V
Protection électrique
1 Inter. différentiel 63 A, 4 p, 0,03 A 1 Inter. différentiel 32 A, 3 p+N, C 1 Inter. différentiel 16 A, 3 p+N, C 4 Disjoncteurs 16 A, 1 p+N, C
Section de raccordement
pour 2 câbles jusqu'à 5 x 25 mm ²
Caractéristiques électriques
Protection en amont max. 63 A InA 63 A RDF 0,5
Dimensions du boîtier
650 x 225 mm (H x L)
Référence
950022

Coffrets combinés – AMAXX® Muraux

Standard, indice de protection IP67.

Livrés montés/câblés, couvercle du boîtier couleur gris clair RAL 7035. Avec charnières latérales, sauf boîtiers 130 x 225 mm et 650 x 112,5 mm. Protections électriques sous fenêtre transparente. Autres variantes sur demande. Consultez les schémas et les dimensions aux pages 109-110.



Socles de prise de courant CEE

1 CEE 16 A, 5 p, 400 V

Socles de prise de courant CEE

Socles de prise de courant NF

3 NF 16 A, 2 p+PE, 230 V

Protection électrique

1 Inter. différentiel
40 A, 4 p, 0,03 A

Section de raccordement

pour 1 câble jusqu'à 5 x 10 mm²

Caractéristiques électriques

Protection en amont max. 16 A
InA 16 A
RDF 1

Dimensions du boîtier

650 x 112,5 mm (H x L)

Référence

960034



Socles de prise de courant CEE

1 CEE 32 A, 5 p, 400 V
1 CEE 16 A, 5 p, 400 V

Socles de prise de courant CEE

Socles de prise de courant NF

2 NF 16 A, 2 p+PE, 230 V

Protection électrique

1 Inter. différentiel
40 A, 4 p, 0,03 A
1 Inter. différentiel
32 A, 3 p+N, C
1 Inter. différentiel
16 A, 3 p+N, C
2 Disjoncteurs 16 A, 1 p+N, C

Section de raccordement

pour 2 câbles jusqu'à 5 x 25 mm²

Caractéristiques électriques

Protection en amont max. 40 A
InA 40 A
RDF 0,7

Dimensions du boîtier

520 x 225 mm (H x L)

Référence

940287



Socles de prise de courant CEE

3 CEE 32 A, 4 p, 380 - 440 V
afschakelbaar, met mechanische
DUO-vergrendeling

Socles de prise de courant CEE

Socles de prise de courant NF

Protection électrique

3 Disjoncteurs 32 A, 3 p, C
1 boulon de mise à la terre M 10,
V2A

Section de raccordement

pour 1 câble jusqu'à 5 x 25 mm²

Caractéristiques électriques

Protection en amont max. 100 A
InA 58 A
RDF 0,6

Dimensions du boîtier

520 x 225 mm (H x L)

Référence

940027



Socles de prise de courant CEE

1 CEE 63 A, 5 p, 400 V
1 CEE 32 A, 5 p, 400 V
1 CEE 16 A, 5 p, 400 V

Socles de prise de courant CEE

Socles de prise de courant NF

2 NF 16 A, 2 p+PE, 230 V

Protection électrique

1 Inter. différentiel
63 A, 4 p, 0,03 A
1 Inter. différentiel
32 A, 3 p+N, C
1 Inter. différentiel
16 A, 3 p+N, C
2 Disjoncteurs 16 A, 1 p+N, C

Section de raccordement

pour 2 câbles jusqu'à 5 x 25 mm²

Caractéristiques électriques

Protection en amont max. 63 A
InA 63 A
RDF 0,5

Dimensions du boîtier

650 x 225 mm (H x L)

Référence

950033

Coffrets combinés – AMAXX® - Accessoires

Accessoires pour coffret combiné AMAXX®.



Presse-étoupe standard AMAXX®

noir foncé RAL 9005
emballés individuellement

M 20 - plage de serrage 6-13 mm
IP44 : **Référence 990607**
IP67 : **Référence 990611**

M 25 - plage de serrage 9-17 mm
IP44: **Référence 990610**

M 32 - plage de serrage 13-21 mm
IP44: **Référence 990608**
IP67: **Référence 990612**

M 40 - plage de serrage 14-28 mm
IP67: **Référence 990609**



Jeu de vis AMAXX®

4 vis 6 x 70 mm électro-zinguées,
tête de vis cruciforme
4 chevilles universelles
8 x 50 mm pour béton,
béton cellulaire, et mur en plâtre.

Référence 990606



Set de fixation AMAXX® s

pour montage latéral des coffrets
AMAXX® s, pour montage sur le
côté gauche ou le côté droit.
(Set double par coffret combiné)

Référence 990620



Pied support AMAXX®

jaune de sécurité (RAL 1003),
pour coffrets AMAXX®
260 x 225 mm,
390 x 255 mm,
520 x 225 mm
et coffrets combinés
EverGUM
380 x 230 mm et
380 x 320 mm

Référence 15696



Presse-étoupe avec joint de dilatation

noir foncé RAL 9005,
avec obturateur

M 20 - plage de serrage 6-13 mm
Référence 990621

M 25 - plage de serrage 9-17 mm
Référence 990623

M 32 - plage de serrage 13-21 mm
Référence 990625

M 40 - plage de serrage 14-28 mm
Référence 990627

Tableau de sélection pour presse-étoupe avec joint de dilatation

Coffrets combinés AMAXX®	Entrées de câbles standard	Conseils d'utilisation Presse-étoupe avec joint de dilatation*	
1 étage : 130 x 225 mm (H x L)	en haut : 2 x M 25 2 x M 20 en bas : 2 x M 25 2 x M 20	1 x M 25	variante: 1 x M 20
2 étages : 260 x 225 mm (H x L)	en haut : 2 x M 32 2 x M 20 en bas : 2 x M 32 2 x M 20	1 x M 32	variante: 2 x M 20
3 étages : 390 x 225 mm (H x L)	en haut : 2 x M 40 2 x M 20 en bas : 2 x M 40 2 x M 20	1 x M 40	variante: 2 x M 20
4 étages : 520 x 225 mm (H x L)	en haut : 2 x M 40 2 x M 20 en bas : 2 x M 40 2 x M 20	1 x M 40 en 1 x M 20	variante: 3 x M 20
5 étages : 650 x 225 mm (H x L)	en haut : 2 x M 40 2 x M 20 en bas : 2 x M 40 2 x M 20	1 x M 40 en 2 x M 20	variante: 4 x M 20

*** Nécessaire dans les conditions d'écart de température suivantes :**

Chute de la température ambiante à 45° suite à de fortes précipitations pendant 10 minutes (par exemple la température du boîtier est à 60° à cause des rayonnements solaires, puis le boîtier subit une averse avec une température d'eau à 15°). Pour des différences de température plus ou moins importantes, d'autres presse-étoupes avec joint de dilatation sont nécessaires.

Coffrets combinés – AMAXX® Muraux

Haute tenue aux agents chimiques en AMELAN®, indice de protection IP44.

Avec supports de contacts à haute tenue thermique et contacts nickelés, livrés montés/câblés. Avec charnières latérales.

Protections électriques sous fenêtre transparente. Autres variantes sur demande.

Consultez les schémas et les dimensions aux pages 109-110.



Socles de prise de courant CEE

1 CEE 32 A, 5 p, 400 V
1 CEE 16 A, 5 p, 400 V

Socles de prise de courant CEE

Socles de prise de courant NF

3 NF 16 A, 2 p+PE, 230 V

Protection électrique

1 Inter. différentiel
40 A, 4 p, 0,03 A
1 Inter. différentiel 32 A, 3 p+N, C
1 Inter. différentiel 16 A, 3 p+N, C
3 Disjoncteurs 16 A, 1 p+N, C

Section de raccordement

pour 2 câbles jusqu'à 5 x 25 mm²

Caractéristiques électriques

Protection en amont max. 40 A
I_{nA} 40 A
RDF 0,65

Dimensions du boîtier

520 x 225 mm (H x L)

Référence

940289

Coffrets combinés – AMAXX® à suspendre

Standard, indice de protection IP44.

Livrés montés/câblés, boîtier avec charnières latérales. Protections électriques sous fenêtre transparente. Avec trous de suspension, une poignée en dessous et un jeu de chaînettes. Disponible en gris clair RAL 7035 (standard), jaune colza RAL 1021 (= GE) ou aluminium blanc RAL 9006 (= SI). Merci de bien vouloir ajouter le code couleur à la référence article. Consultez les schémas et les dimensions aux pages 109-110.



Socles de prise de courant CEE

2 CEE 16 A, 5 p, 400 V

Socles de prise de courant CEE

Socles de prise de courant NF

4 NF 16 A, 2 p+PE, 230 V

Protection électrique

1 Inter. différentiel
40 A, 4 p, 0,03 A, type A
1 Inter. différentiel
16 A, 3 p+N, C
4 Disjoncteurs 16 A, 1 p+N, C

Section de raccordement

pour 1 câble jusqu'à 5 x 10 mm²

Caractéristiques électriques

Protection en amont max. 40 A
I_{nA} 37 A
RDF 0,65

Dimensions du boîtier

260 x 225 mm (H x L)

Référence

970200GE

Raccord d'air comprimé

pour AMAXX® à suspendre

pour tuyau 9 mm,
Référence 997001

pour tuyau 13 mm,
Référence 997000

Coffrets combinés – AMAXX® portables

Standard, indice de protection IP44 et IP67.

Livrés montés/câblés, couvercle du boîtier couleur gris clair RAL 7035. Avec charnières latérales, sauf boîtiers 130 x 225 mm et 650 x 112,5 mm. Protections électriques sous fenêtre transparente.

Consultez les schémas et les dimensions aux pages 109-110.



Socles de prise de courant CEE
Socles de prise de courant CEE
Socles de prise de courant NF
5 NF 16 A, 2 p+PE, 230 V
Protection électrique
1 Inter. différentiel 25 A, 2 p, 0,03 A
Section de raccordement
2 m H07RN-F3G2,5 avec fiche NF
Caractéristiques électriques
InA 16 A RDF 1
Dimensions du boîtier
260 x 225 mm (H x L)
Référence
920046



Socles de prise de courant CEE
1 CEE 16 A, 5 p, 400 V
Socles de prise de courant CEE
Socles de prise de courant NF
4 NF 16 A, 2 p+PE, 230 V
Protection électrique
1 Inter. différentiel 40 A, 4 p, 0,03 A, type A 1 Inter. différentiel 16 A, 3 p+N, C 1 Inter. différentiel 16 A, 1 p+N, C 1 Inter. différentiel 4 A, 1 p+N, C 1 Coupure d'urgence réalisée avec une bobine à émission Mx
Section de raccordement
pour 2 câbles jusqu'à 5 x 25 mm ² ou pour 2 câbles souples jusqu'à 5 x 16 mm ²
Caractéristiques électriques
InA 30 A RDF 0,9
Dimensions du boîtier
390 x 225 mm (H x L)
Référence
931017



Socles de prise de courant CEE
1 CEE 32 A, 5 p, 400 V
Socles de prise de courant CEE
Socles de prise de courant NF
4 NF 16 A, 2 p+PE, 230 V
Protection électrique
1 Inter. différentiel 40 A, 4 p, 0,03 A, type A 1 Inter. différentiel 32 A, 3 p+N, C 1 Inter. différentiel 16 A, 1 p+N, C 1 Inter. différentiel 4 A, 1 p+N, C 1 Coupure d'urgence réalisée avec une bobine à émission Mx
Section de raccordement
pour 2 câbles jusqu'à 5 x 25 mm ²
Caractéristiques électriques
InA 38 A RDF 0,7
Dimensions du boîtier
390 x 225 mm (H x L)
Référence
930038A



Socles de prise de courant CEE
1 CEE 32 A, 5 p, 400 V 1 CEE 16 A, 5 p, 400 V
Socles de prise de courant CEE
Socles de prise de courant NF
4 NF 16 A, 2 p+PE, 230 V
Protection électrique
1 Inter. différentiel 40 A, 4 p, 0,03 A, type A 1 Inter. différentiel 32 A, 3 p+N, C 1 Inter. différentiel 16 A, 3 p+N, C 1 Inter. différentiel 16 A, 1 p+N, C 1 Inter. différentiel 4 A, 1 p+N, C 1 Coupure d'urgence réalisée avec une bobine à émission Mx
Section de raccordement
pour 2 câbles jusqu'à 5 x 25 mm ²
Caractéristiques électriques
InA 38 A RDF 0,45
Dimensions du boîtier
520 x 225 mm (H x L)
Référence
943510

AirKRAFT® en 3KRAFT®.

La solution idéale pour courant, données et l'air comprimé.

Vous avez besoin d'électricité, d'air comprimé, d'une connexion réseau ? Vous cherchez la sécurité et la mobilité ?

Alors, choisissez AirKRAFT® ou 3KRAFT® ! Leurs principales caractéristiques : à suspendre au plafond, fixé au mur ou mobile avec une rallonge. Livrable en jaune de sécurité, rouge ou gris argenté. Vous avez le choix !



Jusqu'à quatre socles de prise de courant et air comprimé. Prêts à être branchés. Ils sont équipés d'un câble et d'une fiche d'alimentation.



Distinctions

AirKRAFT® et 3KRAFT® un design plusieurs fois récompensé.



DESIGNPREIS DER
BUNDESREPUBLIK
DEUTSCHLAND
NOMINIERT

DESIGN PLUS
Award 2004



reddot award
product design

Bronzemedaille 2004

Deutscher Designer Club

DELTA-BOX le classique.

Avec presse-étoupe. Livrable en IP44, IP67 et IP68.
Un crochet de suspension est fourni avec chaque DELTA-BOX.











Réglette de prises de courant.

Elle peut être suspendue, mobile ou fixée au mur. Prête à être raccordée et équipée d'un presse-étoupe. Livrable en IP44.

Coffrets combinés – DELTA-BOX et réglettes multiprises

Indice de protection IP44.

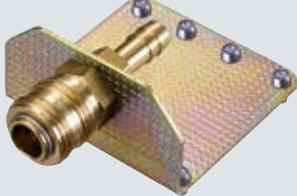
livrés montés/câblés, boîtier gris clair RAL 7035. Autres variantes sur demande. Dimensions aux pages 111-112.

			
<p>Equipement 3 NF 16 A, 2 p+PE, 230 V</p>	<p>Equipement 4 NF 16 A, 2 p+PE, 230 V</p>	<p>Equipement 1 CEE 16 A, 5 p, 400 V 2 NF 16 A, 2 p+PE 230 V</p>	<p>Equipement 1 CEE 16 A, 5 p, 400 V 3 NF 16 A, 2 p+PE, 230 V</p>
<p>Protection électrique</p>	<p>Protection électrique</p>	<p>Protection électrique</p>	<p>Protection électrique</p>
<p>Section de raccordement pour 1 câble jusqu'à 5 x 6 mm²</p>	<p>Section de raccordement pour 1 câble jusqu'à 5 x 6 mm²</p>	<p>Section de raccordement pour 1 câble jusqu'à 5 x 6 mm²</p>	<p>Section de raccordement pour 1 câble jusqu'à 5 x 6 mm²</p>
<p>Caractéristiques électriques</p>	<p>Caractéristiques électriques</p>	<p>Caractéristiques électriques</p>	<p>Caractéristiques électriques</p>
<p>Protection IP44</p>	<p>Protection IP44</p>	<p>Protection IP44</p>	<p>Protection IP44</p>
<p>Référence 92798NF</p>	<p>Référence 92602NF</p>	<p>Référence 92915NF</p>	<p>Référence 92658NF</p>
			
<p>Equipement 3 CEE 16 A, 5 p, 400 V</p>	<p>Equipement 4 16 A, 2 p+PE, 230 V 30° schuingeplaatst Bijzonder geschikt voor haakse stekkers!</p>	<p>Equipement 6 NF 16 A, 2 p+PE, 230 V</p>	<p>Section de raccordement Pour DELTA-BOX et combinés mobiles pour tuyau 9 mm., Référence 41440 pour tuyau 13 mm., Référence 41441</p>
<p>Protection électrique</p>	<p>Protection électrique</p>	<p>Protection électrique</p>	
<p>Section de raccordement pour 1 câble jusqu'à 5 x 6 mm²</p>	<p>Section de raccordement pour 1 câble jusqu'à 3 x 4 mm²</p>	<p>Section de raccordement pour 1 câble jusqu'à 3 x 4 mm²</p>	<p>Crochet de suspension est livré avec chaque DELTA-BOX.</p>
<p>Caractéristiques électriques</p>	<p>Caractéristiques électriques</p>	<p>Caractéristiques électriques</p>	<p>Protection IP44</p>
<p>Protection IP44</p>	<p>Protection IP44</p>	<p>Protection IP44</p>	<p>Référence 9201462</p>
<p>Référence 92917</p>	<p>Référence 88678NF</p>	<p>Référence 9201462</p>	

Coffrets combinés – EverBOX®, coffrets de distribution mobiles

Les nouveaux coffrets mobiles sont livrables avec des variantes d'équipement sur mesure. Les coffrets isolants et superposables peuvent être utilisés tant à l'intérieur qu'à l'extérieur.

* Avec sécurité enfants et protection contre les contacts directs ; sans alvéoles sous tension.

EverBOX®

**Pour l'évènementiel,
l'industrie, les marchés
et fêtes foraines.**



4

Description :

- Boîtier isolant robuste, étanche à l'eau IP67, noir foncé RAL 9005. Selon DIN EN 61439
- Température ambiante de -25 °C à + 40 °C
- Résistant aux intempéries et au vieillissement
- Superposable
- Cadre rigide et stable assurant une protection des prises de courant et des appareils encastrés
- Maniement facile grâce aux poignées intégrées. Possibilité d'équipement jusqu'à 125 A
- Protection contre la condensation grâce à la protection IP67
- Équipement possible avec des prises de courant IP44 ou IP67
- Protections sous fenêtre basculante

Vous avez des souhaits spécifiques ?

N'hésitez pas à nous contacter, nous vous conseillerons et vous proposerons une solution individuelle !



Socles de prise de courant CEE

1 CEE 32 A, 5 p, 400 V
1 CEE 16 A, 5 p, 400 V

Socles de prise de courant CEE

Socles de prise de courant NF

12 NF 16 A, 2 p+PE, 230 V

Protection électrique

1 Inter. différentiel 40 A, 4 p, 0,03 A
1 Inter. différentiel 16 A, 3 p+N, C, 10 kA
12 Disjoncteurs 16 A, 1 p+N, C
3 Voyants de phase

Section de raccordement

2 m de câble H07RN-F5G6 avec fiche CEE 32 A, 5 p, 400 V

Caractéristiques électriques

Protection en amont max. 32 A
InA 32 A
RDF 1

Dimensions du boîtier

560 x 350 x 340 mm (H x L x P)

Protection

IP44

Référence

9500722NF



Socles de prise de courant CEE

1 CEE 63 A, 5 p, 400 V
2 CEE 32 A, 5 p, 400 V
2 CEE 16 A, 5 p, 400 V

Socles de prise de courant CEE

Socles de prise de courant NF

9 NF 16 A, 2 p+PE, 230 V

Protection électrique

1 Inter. différentiel 63 A, 4 p+N, 0,03 A
2 Disjoncteurs 32 A, 3 p+N, C
2 Disjoncteurs 16 A, 3 p+N, C
9 Disjoncteurs 16 A, 1 p+N, C

Section de raccordement

2 m de câble H07RN-F5G10 avec fiche CEE 63 A, 5 p, 400 V

Caractéristiques électriques

Protection en amont max. 63 A
InA 63 A
RDF 0,6

Dimensions du boîtier

560 x 350 x 340 mm (H x L x P)

Protection

IP44

Référence

9500748NF



Socles de prise de courant CEE

1 CEE 32 A, 5 p, 400 V
1 CEE 16 A, 5 p, 400 V

Socles de prise de courant CEE

Socles de prise de courant NF

12 NF 16 A, 2 p+PE, 230 V

Protection électrique

1 Inter. différentiel 40 A, 4 p+N, 0,03 A
1 Inter. différentiel 16 A, 3 p+N, C
12 Disjoncteurs 16 A, 1 p+N, C
3 Voyants de phase

Section de raccordement

2 m de câble H07RN-F5G6 avec fiche CEE 32 A, 5 p, 400 V

Caractéristiques électriques

Protection en amont max. 32 A
InA 32 A
RDF 1

Dimensions du boîtier

560 x 350 x 340 mm (H x L x P)

Protection

IP44

Référence

9508012*

EverGUM

Fiable. Robuste. Polyvalent.



EverGUM - Coffrets combinés en caoutchouc massif. MENNEKES propose une gamme complète de coffrets pour les domaines d'utilisation où l'on rencontre de fortes contraintes mécaniques ou des produits agressifs.

Les avantages décisifs :

- Bonne résistance aux intempéries et au vieillissement
- Stabilité de forme et dimensionnelle
- Bonne résistance aux acides et aux détergents
- Rigidité diélectrique et bonne résistance aux courants de fuite

4

Ce sont des coffrets d'alimentation universels pour un usage mobile dans l'industrie, l'artisanat et le commerce. Ils sont capables de supporter des chocs importants. Ni leur forme ni leur fonctionnement ne s'en trouveront altérés. L'autre avantage est qu'il est possible de les empiler, ce qui permet un stockage peu encombrant.

Sécurité éprouvée. Détails EverGUM.

Partie inférieure du boîtier fermée, à 77 mm au-dessus du sol, empêche l'infiltration d'eau. Changement simple des socles de prises de courant semi-encastrés. Couvercle de boîtier avec système de verrouillage rapide en acier inoxydable. Interrupteur différentiel et disjoncteur disponibles après l'ouverture du couvercle. Protection contre les contacts accidentels même lorsque le couvercle est ouvert. Encore plus de sécurité grâce aux vis ou au cadenas.

Réglette EverGUM.

Comporte une fenêtre pour 6 modules pour une installation verticale.



Coffrets combinés – EverGUM en caoutchouc massif

Enveloppes en caoutchouc, jaune de sécurité RAL 1003, Indice de protection IP44.

livrés montés/câblés. Autres variantes sur demande. Consultez les schémas et les dimensions aux pages 111-112.



Équipement
4 NF 16 A, 2 p+PE, 230 V

Protection électrique
1 Inter. différentiel
40 A, 4 p, 0,03 A

Section de raccordement
2 m H07RN-F3G2,5 avec fiche
CEE 16 A, 5 p, 400 V

Caractéristiques électriques

Protection
IP44

Référence
70032NF



Équipement
6 NF 16 A, 2 p+PE, 230 V

Protection électrique
1 Inter. différentiel
25 A, 2 p, 0,03 A
1 Inter. différentiel
16 A, 3 p+N, C

Section de raccordement
2 m de câble H07RN-F3G2,5
avec fiche NF 16 A, 2 p, 230 V

Caractéristiques électriques
Protection en amont max. 16 A
I_{nA} 16 A
RDF 1

Protection
IP44

Référence
7101132



Équipement
1 CEE 32 A, 5 p, 400 V
2 NF 16 A, 2 p+PE, 230 V

Protection électrique
1 Inter. différentiel
40 A, 4 p, 0,03 A
2 Disjoncteurs 16 A, 1 p+N, B

Section de raccordement
2 m H07RN-F5G4 avec fiche
CEE 32 A, 5 p, 400 V

Caractéristiques électriques
Protection en amont max. 32 A
I_{nA} 32 A
RDF 0,65

Protection
IP44

Référence
70030NF



Équipement
8 NF 16 A, 2 p+PE, 230 V

Protection électrique
1 Inter. différentiel
40 A, 4 p, 0,03 A
4 Disjoncteurs 16 A, 1 p+N, C

Section de raccordement
2 m H07RN-F5G2,5 avec fiche
CEE 16 A, 5 p, 400 V

Caractéristiques électriques
Protection en amont max. 16 A
I_{nA} 16 A
RDF 1

Protection
IP44

Référence
7405091



Équipement
1 CEE 32 A, 5 p, 400 V
1 CEE 16 A, 5 p, 400 V
6 NF 16 A, 2 p+PE, 230 V

Protection électrique
1 Inter. différentiel
40 A, 4 p, 0,03 A
1 Inter. différentiel
16 A, 3 p+N, C
3 Disjoncteurs
16 A, 1 p+N, C

Section de raccordement
1 Socle de connecteur
32 A, 5 p, 400 V

Caractéristiques électriques
Protection en amont max. 32 A
I_{nA} 32 A
RDF 0,4

Protection
IP44

Référence
7404953



Équipement
1 CEE 32 A, 5 p, 400 V
1 CEE 16 A, 5 p, 400 V
6 NF 16 A, 2 p+PE, 230 V

Protection électrique
1 Inter. différentiel
40 A, 4 p, 0,03 A
1 Inter. différentiel
16 A, 3 p+N, C
3 Disjoncteurs
16 A, 1 p+N, C

Section de raccordement
2 m de câble H07RN-F5G4
avec fiche CEE 32 A, 5 p, 400 V

Caractéristiques électriques
Protection en amont max. 32 A
I_{nA} 32 A
RDF 0,6

Protection
IP44

Référence
7404969



Équipement
1 CEE 63 A, 5 p, 400 V
1 CEE 32 A, 5 p, 400 V
1 CEE 16 A, 5 p, 400 V
6 NF 16 A, 2 p+PE, 230 V

Protection électrique
1 Inter. différentiel
63 A, 4 p, 0,03 A
1 Inter. différentiel 32 A, 3 p+N, C
1 Inter. différentiel 16 A, 3 p+N, C
3 Disjoncteurs 16 A, 1 p+N, C

Section de raccordement
1 Socle de connecteur
63 A, 5 p, 400 V

Caractéristiques électriques
Protection en amont max. 63 A
I_{nA} 60 A
RDF 0,42

Protection
IP44

Référence
7506100



Équipement
2 CEE 32 A, 5 p, 400 V
2 CEE 16 A, 5 p, 400 V
4 NF 16 A, 2 p+PE, 230 V

Protection électrique
1 Inter. différentiel
63 A, 4 p, 0,03 A
2 Disjoncteurs 32 A, 3 p+N, C
2 Disjoncteurs 16 A, 3 p+N, C
2 Disjoncteurs 16 A, 1 p+N, C

Section de raccordement
3 m H07RN-F5G10 avec fiche
CEE 63 A, 5 p, 400 V

Caractéristiques électriques
Protection en amont max. 63 A
I_{nA} 61 A
RDF 0,48

Protection
IP44

Référence
7505258



Acier inoxydable Esthétique. Pratique. Robuste.

- Protection IP43 ou IP44 avec porte fermée et fiche branchée.
- Joint caoutchouc permettant le passage des câbles d'une section importante.
- Portes équipées d'une serrure à clé interdisant l'accès aux personnes non autorisées.



Borne de distribution d'énergie Robuste. Anti-vandalisme.

Borne urbaine robuste en acier massif. Garantie antivandale. Scellement au sol. Porte verrouillable avec serrure à clé. Passage de câbles permettant aux câbles de rester branchés avec la porte fermée. Tôle d'acier galvanisé à chaud avec peinture époxy. Couleur : anthracite, gris ou rouge bordeaux. Autres couleurs sur demande.

4



CombiTOWER® Intérieur et extérieur.

La source de courant, d' air comprimé et d'eau, pour l'intérieur et l'extérieur. La borne de distribution d'énergie en acier inoxydable pour l'industrie, les ateliers, les halls logistiques, les quais de chargement ...

Coffrets combinés – Muraux, acier inoxydable

Fixation murale ou avec socle. Acier inoxydable (matériau 1.4301 - AISI 304). Indice de protection IP44, porte fermée.
Surface polie (K240), sur demande matériau 1.4571



Coffrets combinés socles de prise de courant apparents acier inoxydable poli

Dimensions (H x L x P) : 530 x 400 x 220 mm, arrêt de porte proposé en standard à droite, porte frontale avec poignée à levier pivotante et demi-cylindre verrouillable également pour les fiches branchées. Passage des câbles / possibilité de raccordement : 2 manchons d'insertion M 32 en bas, 2 vis de fermeture en laiton M 16 en bas, borne (protection contre les contacts accidentels selon BGV A3) pour 2 câbles 5 x 25 mm² maxi.

1 jeu (4 pièces) pattes de fixation

Chaque unité d'emballage comprend un coffret combiné en acier inoxydable apparent.

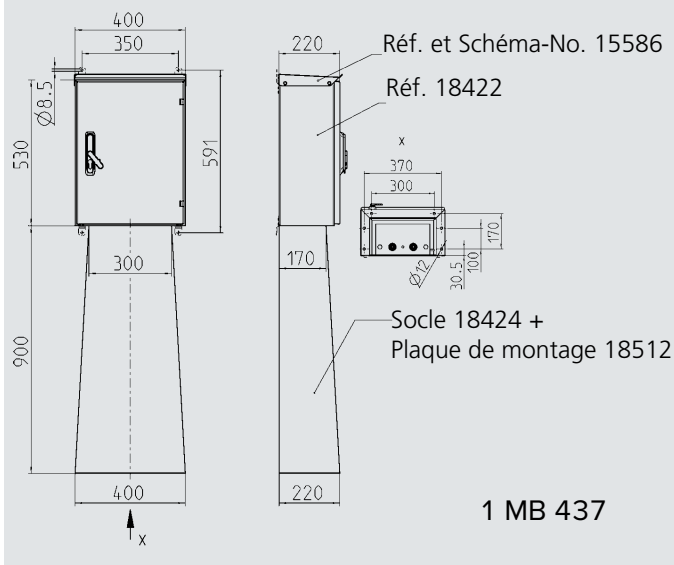

Boîtier vide apparent

acier inoxydable poli,
dimensions (H x L x P):
530 x 400 x 220 mm

Socles de prise de courant CEE

1 CEE 32 A, 5 p, 400 V
1 CEE 16 A, 5 p, 400 V

Socles de prise de courant CEE

Socles de prise de courant NF

2 NF 16 A, 2 p+PE, 230 V

Protection électrique

1 Inter. différentiel
63 A, 4 p, 0,03 A
1 Inter. différentiel 32 A, 3 p+N, C
1 Inter. différentiel 16 A, 3 p+N, C
2 Disjoncteurs 16 A, 1 p+N, B

Section de raccordement

pour 2 câbles jusqu'à 5 x 25 mm²

Caractéristiques électriques

Protection en amont max. 63 A
InA 44 A
RDF 0,7

Dimensions du boîtier

530 x 400 x 220 mm (H x L x P)

Référence

83744NF

Référence 18422



Socle

acier inoxydable poli,
pour un montage plus facile, le
panneau arrière est amovible.
1 rail à profil en C à l'intérieur
pour colliers de décharge de
traction.
Les colliers de décharge de
traction ne sont pas compris
dans l'étendue de la livraison.
Dimensions (H x L):
900 x 400 mm

Référence 18424

Coffrets combinés – Encastrés, acier inoxydable

Acier inoxydable (matériau 1.4301). Indice de protection IP44, porte fermée.

Surface polie (K240), coffret encastré en INOX. Sur demande matériau 1.4571

**Les coffrets combinés encastrés sont composés de :
porte en façade et dormants en acier inoxydable poli**

Dimensions (H x L) : 580 x 420 mm. Porte en façade avec demi-cylindre verrouillable pouvant être fermée même lorsque le câble est inséré. Arrêt de porte proposé en standard à droite.

Boîtier encastré en acier inoxydable

Dimensions (H x L x P) : 520 x 360 x 200 mm douille de passage de câble 3 x en haut et 2 x en bas, pour les câbles de diamètre de 13 à 36 mm.

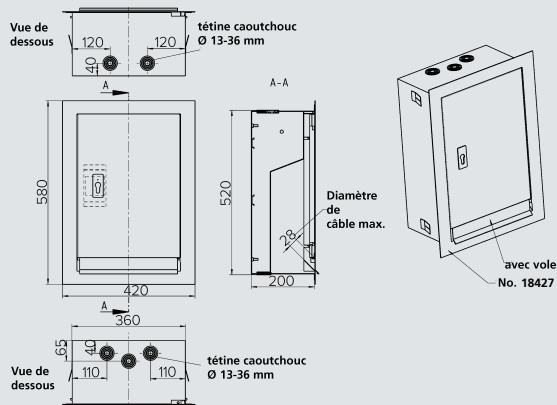

1 MB 430



Socles de prise de courant CEE

1 CEE 32 A, 5 p, 400 V

1 CEE 16 A, 5 p, 400 V

Socles de prise de courant CEE

Socles de prise de courant NF

2 NF 16 A, 2 p+PE, 230 V

Protection électrique

1 Inter. différentiel

63 A, 4 p, 0,03 A

1 Inter. différentiel 32 A, 3 p+N, C

1 Inter. différentiel 16 A, 3 p+N, C

2 Disjoncteurs 16 A, 1 p+N, C

Section de raccordement

pour 2 câbles jusqu'à 5 x 25 mm²

Caractéristiques électriques

Protection en amont max. 100 A

InA 45 A

RDF 0,7

Dimensions du boîtier

580 x 420 mm (H x L)

Référence

84374NF



Boîtier encastré

Avec porte en façade et dormants en acier inoxydable poli, dimensions (H x L) : 580 x 420 mm ;

Boîtier encastré en acier inoxydable, dimensions (H x L x P) : 520 x 360 x 200 mm

Référence 18427

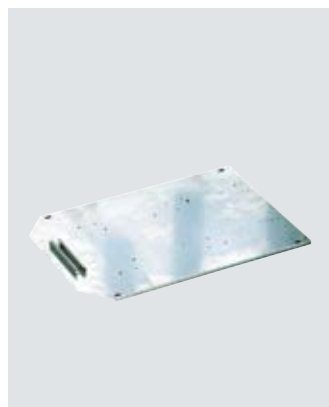

Plaque de montage

Galvanisée, coffrets combinés encastrés dimensions (H x L x P) : 470 x 295 x 2 mm

Référence 18416

Coffrets combinés – Information produits

Acier inoxydable (matériau 1.4301).

Sur demande matériau 1.4571.



4

CombiTOWER® – la source d'énergie de proximité.

Le point d'alimentation de courant pour l'industrie, les ateliers, les halls de montage ou toutes les plateformes. A combiner avec les coffrets équipés de socles de prise de courant de 16 A à 63 A ou pour socles de prise de courant en saillie individuels de 16 A à 125 A. Couleurs RAL spéciales sur demande.

Manipulation simple et pratique.

Dimensions du boîtier 1043 x 254,5 x 250 mm : montage simple grâce au capot amovible. Les coffrets combinés AMAXX® s'ouvrent très facilement grâce aux parties supérieures équipées de charnières latérales.

Egalement disponible sur demande: CombiTOWER® avec porte verrouillable. Lorsque les prises de 63 A sont utilisées, la porte ne peut pas se fermer.

Installations électriques à l'extérieur simplifiées.

L'énergie à portée de main : tous les raccordements nécessaires (courant, air comprimé, eau) sur place.

Installation facile : rails normalisés intégrés pour la décharge de tension des câbles et ouvertures pour le raccordement de l'air comprimé M 20. Boulons de mise à la terre M 8 intégrés dans le boîtier. La façade peut - selon les modèles – être fixée vers le haut ou vers le bas.

Pour commander : sélectionnez la dimension du coffret combiné avec l'équipement souhaité. Choisissez le CombiTOWER® en fonction de la dimension du boîtier et indiquez les deux références.

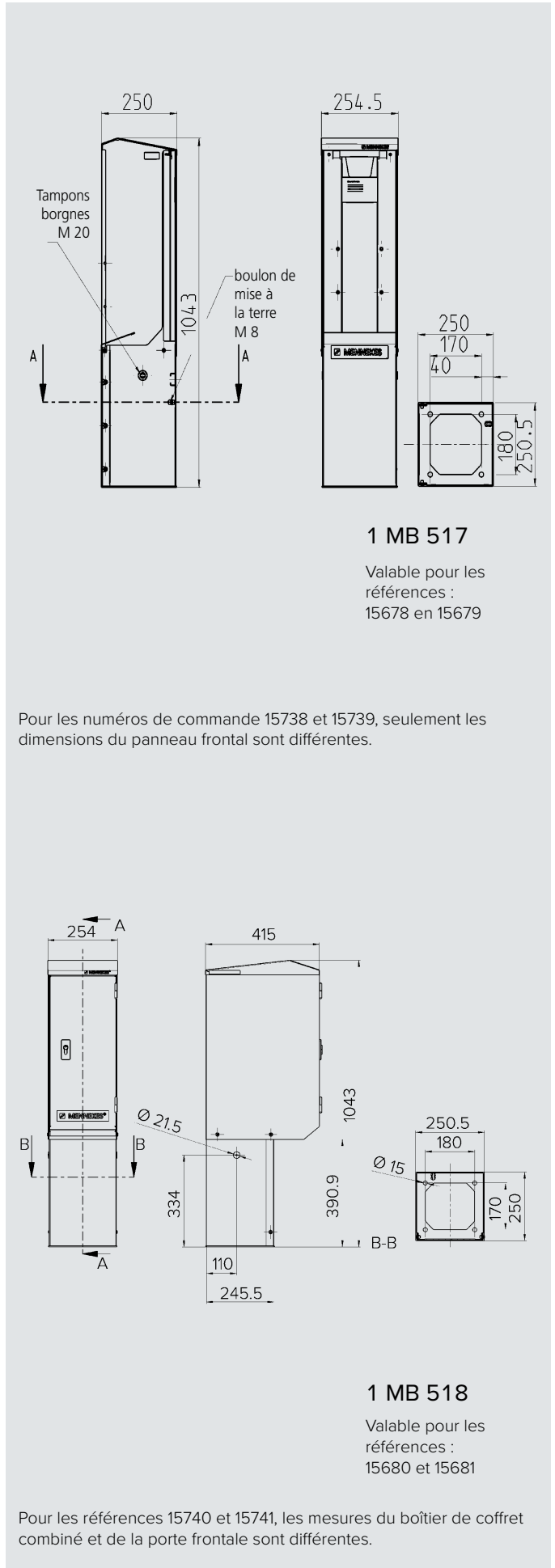

1 MB 517

Valable pour les références : 15678 en 15679

Pour les numéros de commande 15738 et 15739, seulement les dimensions du panneau frontal sont différentes.

1 MB 518

Valable pour les références : 15680 et 15681

Pour les références 15740 et 15741, les mesures du boîtier de coffret combiné et de la porte frontale sont différentes.

Coffrets combinés – CombiTOWER® en acier inoxydable

Acier inoxydable (matériau 1.4301).

Sur demande matériau 1.4571.



CombiTOWER®

En acier inoxydable (matériau 1.4301), sur demande matériau 1.4571

Avec capot amovible, dimensions (H x L x P) : 1043 x 254,5 x 250 mm

Pour les coffrets AMAXX® de 2, 3 ou 4 étages

Jaune de sécurité (RAL 1003)

Référence 15679

Acier inoxydable métallique

Référence 15678



CombiTOWER®

Avec porte verrouillable

En acier inoxydable (matériau 1.4301), sur demande matériau 1.4571

Avec capot amovible, dimensions (H x L x P) : 1043 x 254 x 415 mm

Pour les coffrets AMAXX® de 2, 3 ou 4 étages

Jaune de sécurité (RAL 1003)

Référence 15681

Acier inoxydable métallique

Référence 15680



CombiTOWER®

En acier inoxydable (matériau 1.4301), sur demande matériau 1.4571

Avec capot amovible, dimensions (H x L x P) : 1043 x 254,5 x 250 mm

Pour les coffrets AMAXX® de 5 étages

Jaune de sécurité (RAL 1003)

Référence 15739

Acier inoxydable métallique

Référence 15738



CombiTOWER®

Avec porte verrouillable

En acier inoxydable (matériau 1.4301), sur demande matériau 1.4571

Avec capot amovible, dimensions (H x L x P) : 1043 x 254 x 415 mm

Pour les coffrets AMAXX® de 5 étages

Jaune de sécurité (RAL 1003)

Référence 15741

Acier inoxydable métallique

Référence 15740

Coffrets combinés – Bornes de distribution en acier massif

En tube d'acier. Indice de protection IP44.



Socles de prise de courant CEE

1 CEE 16 A, 5 p, 400 V

Socles de prise de courant CEE

Socles de prise de courant NF

2 NF 16 A, 2 p+PE, 230 V

Protection électrique

1 Inter. différentiel 16 A, 3 p+N, C

Section de raccordement

pour 1 câble jusqu'à 5 x 6 mm²

Caractéristiques électriques

Protection en amont max. 63 A
InA 29 A
RDF 0,8

Dimensions du boîtier

1050 x 220 mm (H x Ø)

Référence

84335NF

Borne vide de distribution d'énergie

Tube en acier avec épaisseur de 4 mm.
Tôle en acier galvanisé avec peinture rouge,
porte d'accès sur charnières verrouillable par serrure à clé.
Dimensions (H x Ø) : 1050 x 220 mm (intérieur),
poids : env. 45 kg,
sortie de câble en bas : (H x L) 50 x 40 mm,
bride de montage au sol : Ø 360 mm, avec 4 trous de fixation 15,5 mm,
pour la fixation sur une base existante

Borne vide

Référence 18500RO

Plaque de montage

Référence 15561000

Socles de prise de courant CEE

1 CEE 32 A, 5 p, 400 V
1 CEE 16 A, 5 p, 400 V

Socles de prise de courant CEE

Socles de prise de courant NF

2 NF 16 A, 2 p+PE, 230 V

Protection électrique

1 Inter. différentiel 40 A, 4 p, 0,03 A
1 Inter. différentiel 16 A, 3 p+N, C
2 Disjoncteurs 16 A, 1 p+N, C

Section de raccordement

pour 1 câble jusqu'à 5 x 10 mm²

Caractéristiques électriques

Protection en amont max. 32 A
InA 32 A
RDF 1

Dimensions du boîtier

1050 x 273 mm (H x Ø)

Référence

6308216

Borne vide de distribution d'énergie

Tube en acier avec épaisseur de 4,5 mm.
Tôle en acier galvanisé avec peinture gris anthracite (RAL 7016),
porte d'accès sur charnières verrouillable par serrure à clé.
Dimensions (H x Ø) : 1050 x 273 mm (intérieur),
poids : env. 60 kg,
sortie de câble en bas : (H x L) 60 x 70 mm,
bride de montage au sol : Ø 390 mm, avec 4 trous de fixation 15,5 mm, pour la fixation sur une base existante

Borne vide

Référence 18503AG

Plaque de montage

Référence 15617

Coffrets combinés – Bornes de distribution en acier massif

En tube d'acier. Indice de protection IP44.



Socles de prise de courant CEE

- 1 CEE 63 A, 5 p, 400 V (interruptible)
- 1 CEE 32 A, 5 p, 400 V
- 1 CEE 16 A, 5 p, 400 V

Socles de prise de courant CEE

Socles de prise de courant NF

- 2 NF 16 A, 2 p+PE, 230 V

Protection électrique

- 1 Inter. différentiel 63 A, 4 p, 0,03 A
- 1 Inter. différentiel 32 A, 3 p+N, C
- 1 Inter. différentiel 16 A, 3 p+N, C
- 2 Disjoncteurs 16 A, 1 p+N, C

Section de raccordement

pour 2 câbles jusqu'à 5 x 25 mm²

Caractéristiques électriques

Protection en amont max. 63 A
InA 63 A
RDF 0,7

Dimensions du boîtier

1400 x 325 mm (H x Ø)

Référence

83722NF

Borne vide de distribution d'énergie

Tube en acier avec épaisseur de 4,5 mm. Tôle en acier galvanisé avec peinture gris anthracite brillant DB 703, porte d'accès sur charnières verrouillable par serrure à clé. Dimensions (H x Ø) : 1400 x 325 mm (intérieur), poids : env. 100 kg, sortie de câble en bas : (H x L) 50 x 100 mm, bride de montage au sol : Ø 450 mm, avec 4 trous de fixation 15,5 mm, pour la fixation sur une base existante

Borne vide
Référence 18502AZ

Plaque de montage
Référence 15566

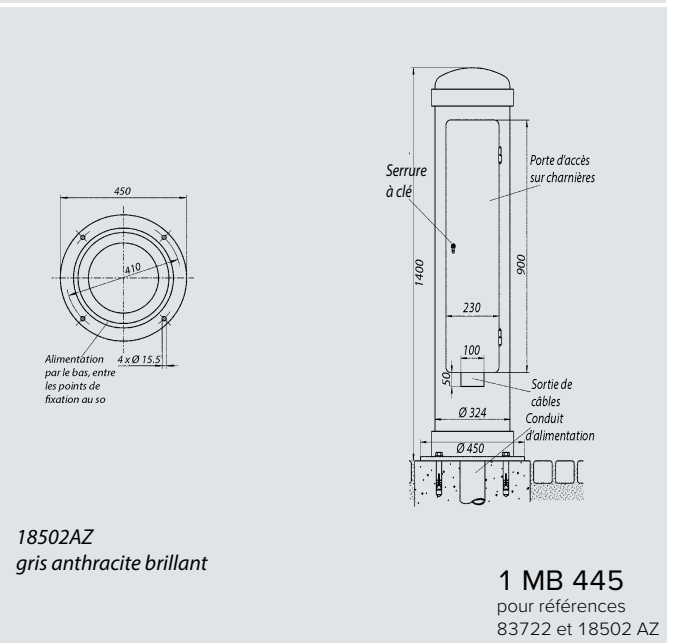
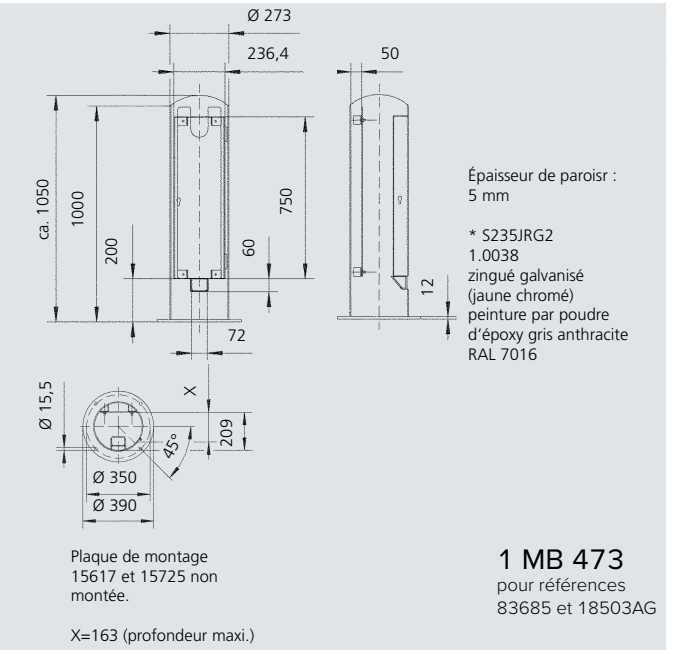
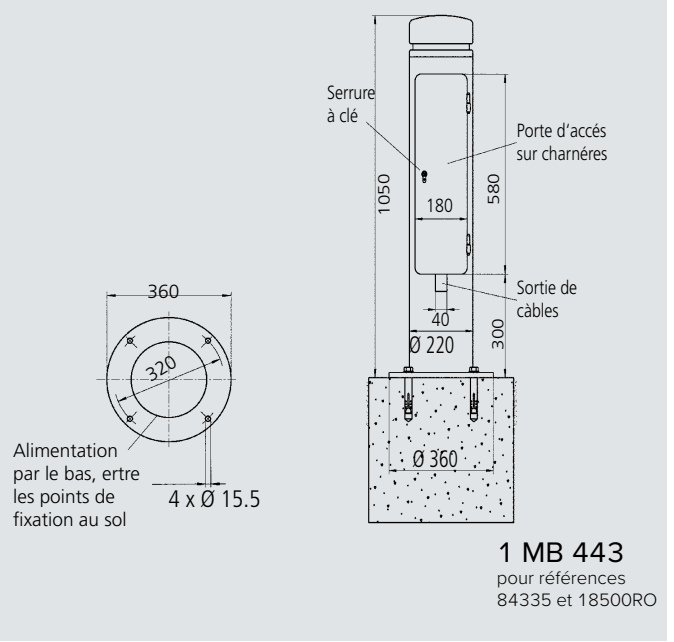

Applications spéciales – Prises de courant normalisées

16 A, 2 p+PE, 230 V. IP20 et IP44, selon la norme française/belge (NF). Dimensions aux pages 102-112.

	Socle de prise de courant semi-encastré, selon norme française/belge (NF) avec couvercle rabattable, 3 bornes à ressort ou 3 bornes à vis, borne de raccordement de 1,5 - 2,5 mm ² IP44 Unité d'emballage : 100 Dimensions : 1 MB 410	<table border="1"> <thead> <tr> <th>Couleur</th> <th>Amp.</th> <th>Volt</th> <th>Éclips</th> <th>avec bornes à ressort</th> <th>avec bornes à vis</th> </tr> </thead> <tbody> <tr> <td>gris</td> <td>16</td> <td>230</td> <td></td> <td>11110</td> <td></td> </tr> <tr> <td>bleu</td> <td>16</td> <td>230</td> <td></td> <td>11111</td> <td></td> </tr> <tr> <td>gris</td> <td>16</td> <td>230</td> <td>•</td> <td>11160</td> <td>11180</td> </tr> <tr> <td>bleu</td> <td>16</td> <td>230</td> <td>•</td> <td>11161</td> <td>11181</td> </tr> <tr> <td>noir</td> <td>16</td> <td>230</td> <td>•</td> <td>11162</td> <td>11182</td> </tr> <tr> <td>rouge</td> <td>16</td> <td>230</td> <td>•</td> <td></td> <td>11183</td> </tr> </tbody> </table>	Couleur	Amp.	Volt	Éclips	avec bornes à ressort	avec bornes à vis	gris	16	230		11110		bleu	16	230		11111		gris	16	230	•	11160	11180	bleu	16	230	•	11161	11181	noir	16	230	•	11162	11182	rouge	16	230	•		11183
	Couleur	Amp.	Volt	Éclips	avec bornes à ressort	avec bornes à vis																																						
	gris	16	230		11110																																							
	bleu	16	230		11111																																							
	gris	16	230	•	11160	11180																																						
	bleu	16	230	•	11161	11181																																						
	noir	16	230	•	11162	11182																																						
rouge	16	230	•		11183																																							
	Socle de prise de courant semi-encastré, selon norme française/belge (NF) sans couvercle rabattable, 3 bornes à ressort ou 3 bornes à vis, borne de raccordement de 1,5 - 2,5 mm ² IP20 Unité d'emballage : 100/20 Dimensions : 1 MB 410	<table border="1"> <thead> <tr> <th>Couleur</th> <th>Amp.</th> <th>Volt</th> <th>Éclips</th> <th>avec bornes à ressort</th> <th>avec bornes à vis</th> </tr> </thead> <tbody> <tr> <td>bleu</td> <td>16</td> <td>230</td> <td>•</td> <td>11611</td> <td></td> </tr> <tr> <td>bleu</td> <td>16</td> <td>230</td> <td></td> <td>11661</td> <td>11681</td> </tr> </tbody> </table>	Couleur	Amp.	Volt	Éclips	avec bornes à ressort	avec bornes à vis	bleu	16	230	•	11611		bleu	16	230		11661	11681																								
	Couleur	Amp.	Volt	Éclips	avec bornes à ressort	avec bornes à vis																																						
	bleu	16	230	•	11611																																							
bleu	16	230		11661	11681																																							
	Socle de prise de courant semi-encastré, selon norme française/belge (NF) avec couvercle, raccordement par 3 bornes à ressort de 1,5 - 2,5 mm ² IP44 Unité d'emballage : 10 Dimensions : 1 MB 593	<table border="1"> <thead> <tr> <th>Couleur</th> <th>Amp.</th> <th>Volt</th> <th>Éclips</th> <th>avec bornes à ressort</th> <th>avec bornes à vis</th> </tr> </thead> <tbody> <tr> <td>bleu</td> <td>16</td> <td>230</td> <td>•</td> <td></td> <td>11181F</td> </tr> </tbody> </table>	Couleur	Amp.	Volt	Éclips	avec bornes à ressort	avec bornes à vis	bleu	16	230	•		11181F																														
	Couleur	Amp.	Volt	Éclips	avec bornes à ressort	avec bornes à vis																																						
bleu	16	230	•		11181F																																							
	Socle de prise de courant NF encastré, Cepex avec boîte d'encastrement IP44 Unité d'emballage : 5 Dimensions : 1 MB 336	<table border="1"> <thead> <tr> <th>Couleur</th> <th>Amp.</th> <th>Volt</th> <th>Éclips</th> <th>avec bornes à ressort</th> <th>avec bornes à vis</th> </tr> </thead> <tbody> <tr> <td>blanc perlé</td> <td>16</td> <td>230</td> <td></td> <td></td> <td>4902</td> </tr> </tbody> </table>	Couleur	Amp.	Volt	Éclips	avec bornes à ressort	avec bornes à vis	blanc perlé	16	230			4902																														
	Couleur	Amp.	Volt	Éclips	avec bornes à ressort	avec bornes à vis																																						
blanc perlé	16	230			4902																																							
	Socle de prise de courant NF semi-encastré, Cepex IP44 Unité d'emballage : 5 Dimensions : 1 MB 315	<table border="1"> <thead> <tr> <th>Couleur</th> <th>Amp.</th> <th>Volt</th> <th>Éclips</th> <th>avec bornes à ressort</th> <th>avec bornes à vis</th> </tr> </thead> <tbody> <tr> <td>blanc perlé</td> <td>16</td> <td>230</td> <td></td> <td></td> <td>4901</td> </tr> <tr> <td>blanc pur</td> <td>16</td> <td>230</td> <td></td> <td></td> <td>4909</td> </tr> <tr> <td>aluminium blanc</td> <td>16</td> <td>230</td> <td></td> <td></td> <td>4904</td> </tr> </tbody> </table>	Couleur	Amp.	Volt	Éclips	avec bornes à ressort	avec bornes à vis	blanc perlé	16	230			4901	blanc pur	16	230			4909	aluminium blanc	16	230			4904																		
	Couleur	Amp.	Volt	Éclips	avec bornes à ressort	avec bornes à vis																																						
	blanc perlé	16	230			4901																																						
	blanc pur	16	230			4909																																						
aluminium blanc	16	230			4904																																							
	Socle de prise de courant mural, avec couvercle rabattable, 3 bornes de raccordement à ressort de 1,5 à 2,5 mm ² IP44 Unité d'emballage : 50 Dimensions : 1 MB 27/30	<table border="1"> <thead> <tr> <th>Couleur</th> <th>Amp.</th> <th>Volt</th> <th>Éclips</th> <th>avec bornes à ressort</th> <th>avec bornes à vis</th> </tr> </thead> <tbody> <tr> <td>bleu</td> <td>16</td> <td>230</td> <td></td> <td>10092</td> <td></td> </tr> </tbody> </table>	Couleur	Amp.	Volt	Éclips	avec bornes à ressort	avec bornes à vis	bleu	16	230		10092																															
	Couleur	Amp.	Volt	Éclips	avec bornes à ressort	avec bornes à vis																																						
bleu	16	230		10092																																								

Applications spéciales – Prises de courant normalisées

16 A, 2 p+PE, 230 V. Autres modèles sur demande. Dimensions aux pages 102-112.

 <p>Socket de prise de courant NF encastré, Cepex</p> <p>IP44 Unité d'emballage : 5 Dimensions : 1 MB 313</p>	Couleur	Amp.	Volt	Éclips	avec bornes à ressort	avec bornes à vis
	gris clair	16	230			4900
	avec porte-étiquette, avec serrure à clé					
	gris clair	16	230			4920

 <p>Socket double prises de courant NF en saillie, Cepex</p> <p>IP44 Unité d'emballage : 5 Dimensions : 1 MB 350</p>	Couleur	Amp.	Volt	Éclips	avec bornes à ressort	avec bornes à vis
	gris clair	16	230			4281

 <p>Base pour prise à montage mural onvient à tous les prises de mise à la terre, bride : 50 x 50 mm</p> <p>Unité d'emballage : 10 Dimensions : 1 MB 27/30</p>	Couleur					Référence
	gris					10714
	bleu					10715
	noir					10716
	gris (Cepex design / photo produit similaire)					41404

 <p>Fiche, hybride double système selon norme française/belge (NF) et SCHUKO® avec embout souple, pour câbles jusqu'à 3 x 2,5 mm² jusqu'à H07RN-F</p> <p>IP44 Unité d'emballage : 20</p>	Couleur	Amp.	Volt	Éclips	avec bornes à ressort	avec bornes à vis
	gris	16	230			10749
	noir	16	230			10754
	orange	16	230			10837
	bleu	16	230			10838
	rood	16	230			10839
	geel	16	230			10840
	groen	16	230			10841

 <p>Socket de prise de courant semi-encastrée avec couvercle à baïonnette à charnière, plastron carré, quatre trous de fixation, comme alternative deux trous défonçables</p> <p>IP68 Unité d'emballage : 10 Dimensions : 1 MB 627</p>	Couleur	Amp.	Volt	Éclips	avec bornes à ressort	avec bornes à vis
	bleu / gris	16	230	•	17060	17064

 <p>Fiche, hybride norme française/belge (NF) et SCHUKO®, avec bague à baïonnette, avec couvercle de protection imperdable, pour câbles jusqu'à 3 x 2,5 mm², jusqu'à H07RN-F</p> <p>IP68 Unité d'emballage : 10</p>	Couleur	Amp.	Volt	Éclips	avec bornes à ressort	avec bornes à vis
	bleu / gris	16	230			10828

7 pôles

Pour les applications multifonctionnelles.



5

Les dispositifs de connexion à 7 pôles offrent des solutions en présence d'exigences multifonctionnelles dans les secteurs de l'industrie, de l'agriculture et du commerce.

Par exemple pour les fonctions suivantes :

- Démarrage étoile-triangle
- Régulation
- Pilotage
- Surveillance
- Signalisation
- Acquiescement
- Verrouillage électrique

Positionnement horaire de la broche de terre par rapport à la rainure de détrompage pour 6 p + ⊕, 16 A et 32 A.

Fréquence Hz	Tension nominale V	Position de la terre
100 à 300	au-dessus de 50	10
de 300 à 500	au-dessus de 50	2
50	110	4
	230	9
	400	6
	500	7
50	220 à 240 avec protection en amont	12

6 p + ⊕

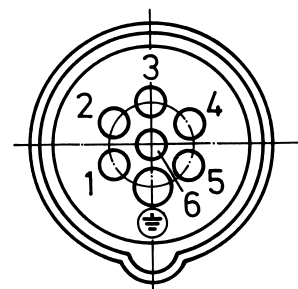

6 p + ⊕
50 - 60 Hz, 400 V

Applications spéciales – 7 pôles

DIN VDE 0623-1, EN 60309-2.  Résistance aux produits chimiques. Couleur : gris clair et / ou code couleur. Autres tensions et fréquences sur demande. Consultez les schémas et les dimensions aux pages 102-112.



Socle de prise de courant saillie
avec supports de contacts à haute tenue thermique et contacts nickelés, entrée de câble en haut et en bas

IP44
Unité d'emballage : 10
Dimensions : 1 MB 257

A	P	110 V 50 et 60 Hz	230 V 50 et 60 Hz	400 V 50 et 60 Hz	500 V 50 et 60 Hz	>50 - 500 V 100-300 Hz 300-500 Hz
16	7		733	734	1035	
32	7		735	736	1040	



Socle de prise de courant saillie
haute tenue aux agents chimiques, avec supports de contacts à haute tenue thermique et contacts nickelés, entrée de câble en haut et en bas

IP67
Unité d'emballage : 10
Dimensions : 1 MB 622

A	P	110 V 50 et 60 Hz	230 V 50 et 60 Hz	400 V 50 et 60 Hz	500 V 50 et 60 Hz	>50 - 500 V 100-300 Hz 300-500 Hz
16	7		9530	9531	9532	
32	7		9590	9591		



Socle de prise de courant semi-encasté
avec supports de contacts à haute tenue thermique et contacts nickelés, inclinaison 20°

IP44
Unité d'emballage : 10
Dimensions : 1 MB 260

A	P	110 V 50 et 60 Hz	230 V 50 et 60 Hz	400 V 50 et 60 Hz	500 V 50 et 60 Hz	>50 - 500 V 100-300 Hz 300-500 Hz
16	7		737	738	1045	
32	7			740	1050	



Socle de prise de courant semi-encasté
avec supports de contacts à haute tenue thermique et contacts nickelés, inclinaison 20°

IP67
Unité d'emballage : 10
Dimensions : 1 MB 251

A	P	110 V 50 et 60 Hz	230 V 50 et 60 Hz	400 V 50 et 60 Hz	500 V 50 et 60 Hz	>50 - 500 V 100-300 Hz 300-500 Hz
16	7		2883	2459	2296	
32	7			2317	2212	



Fiche AM-TOP®
avec bornes à vis et corps monobloc, supports de contacts à haute tenue thermique et contacts nickelés, presse-étoupe à amarrage avec joint d'étanchéité

IP44
Unité d'emballage : 10

A	P	110 V 50 et 60 Hz	230 V 50 et 60 Hz	400 V 50 et 60 Hz	500 V 50 et 60 Hz	>50 - 500 V 100-300 Hz 300-500 Hz
16	7		741	742	1055	
32	7		743	744	1060	







Fiche AM-TOP®
avec bornes à vis et corps monobloc, supports de contacts à haute tenue thermique, presse-étoupe avec joint d'étanchéité et contacts nickelés

IP67
Unité d'emballage : 10

A	P	110 V 50 et 60 Hz	230 V 50 et 60 Hz	400 V 50 et 60 Hz	500 V 50 et 60 Hz	>50 - 500 V 100-300 Hz 300-500 Hz
16	7		3776	3777	3913	
32	7		2405	2324	2213	

Applications spéciales – 7 pôles

DIN VDE 0623-1, EN 60309-2. Couleur : gris clair et / ou code couleur. Autres tensions et fréquences sur demande.
Consultez les schémas et les dimensions aux pages 102-112.

	Socle connecteur saillie							
	avec bornes à vis, avec supports de contacts à haute tenue thermique et contacts nickelés							
	IP44 Unité d'emballage : 10 Dimensions : 2 MB 147							
	A	P	110 V 50 et 60 Hz	230 V 50 et 60 Hz	400 V 50 et 60 Hz	500 V 50 et 60 Hz	>50 - 500 V 100-300 Hz 300-500 Hz	
	16	7			2166			
	32	7			2167			
	Socle connecteur semi-encasté							
	avec bornes à vis, avec supports de contacts à haute tenue thermique et contacts nickelés, avec capot de protection							
	IP67 Unité d'emballage : 10 Dimensions : 2 MB 203							
	A	P	110 V 50 et 60 Hz	230 V 50 et 60 Hz	400 V 50 et 60 Hz	500 V 50 et 60 Hz	>50 - 500 V 100-300 Hz 300-500 Hz	
	16	7			3914			
	32	7			3915			
	Coupleur AM-TOP®							
	avec bornes à vis et corps monobloc, supports de contacts à haute tenue thermique et contacts nickelés, presse-étoupe à amarrage avec joint d'étanché							
	IP44 Unité d'emballage : 10							
	A	P	110 V 50 et 60 Hz	230 V 50 et 60 Hz	400 V 50 et 60 Hz	500 V 50 et 60 Hz	>50 - 500 V 100-300 Hz 300-500 Hz	
	16	7		745	746	1065		
	32	7		747	748	1070		
	Coupleur AM-TOP®							
	avec bornes à vis et corps monobloc, supports de contacts à haute tenue thermique et contacts nickelés, presse-étoupe à amarrage avec joint d'étanchéité							
	IP67 Unité d'emballage : 10							
	A	P	110 V 50 et 60 Hz	230 V 50 et 60 Hz	400 V 50 et 60 Hz	500 V 50 et 60 Hz	>50 - 500 V 100-300 Hz 300-500 Hz	
	16	7		3783	3916	3784		
	32	7		2406	2255	2460		

Applications spéciales – 600 V à 690 V

DIN VDE 0623-1, EN 60309-2. Couleur: gris

600 V tot 690 V.

Au sein de ces réseaux d'alimentation, des dispositifs de connexion conformes à la norme DIN EN IEC 60309 avec la position horaire 5 h sont requis. En raison des exigences élevées en matière d'électricité et de sécurité technique à 690 V, l'utilisation des prises 63 A et 125 A est uniquement autorisée en combinaison avec un verrouillage.

5 h

3 p+ 

3 p+N+ 

600-690 V
50 et 60 Hz

Conformément aux prescriptions, l'utilisation des dispositifs de connexion 16 A et 32 A, à 4 et 5 pôles, comme socles de prise de courant saillie ou semi-encastrés est autorisée sans verrouillage.



Fiche PowerTOP® Xtra R avec ErgoCONTACT®

technologie de raccordement par vis ErgoCONTACT®, avec support de contacts à haute tenue thermique, contacts nickelés, boîtier à forme ergonomique avec zones de préhension à picots, presse-étoupe en caoutchouc avec joint d'étanchéité

IP54, Unité d'emballage : 10

A	P	600 - 690 V	
50 et 60 Hz			
16	4		13594
16	5		13599
32	4		13606
32	5		13610



Coupleur PowerTOP® Xtra R avec ErgoCONTACT®

technologie de raccordement par vis ErgoCONTACT®, X-CONTACT®, boîtier à forme ergonomique avec zones de préhension à picots, avec support de contacts à haute tenue thermique, contacts nickelés, presse-étoupe en caoutchouc avec joint d'étanchéité

IP54, Unité d'emballage : 10

A	P	600 - 690 V	
50 et 60 Hz			
16	4		14594
16	5		14599
32	4		14606
32	5		14610



Socle de prise de courant saillie R

bornes à vis, câblage prêt à l'emploi, X-CONTACT®, interruptible, mécanisme de verrouillage DUO, avec support de contacts à haute tenue thermique, contacts nickelés, interrupteur tripolaire, socles de prises de courant CEE sont cadenassables

IP44, Unité d'emballage : 1
Dimensions : 1 MB 713

A	P	600 - 690 V	
50 et 60 Hz			
16	4		5701405G



Socle de prise de courant saillie

bornes à vis, câblage prêt à l'emploi, X-CONTACT®, interruptible, mécanisme de verrouillage DUO, interrupteur tripolaire, socles de prises de courant CEE sont cadenassables

IP44
Unité d'emballage : 1
Dimensions : 1 MB 713

A	P	600 - 690 V	
50 et 60 Hz			
32	4		5603405G
32	5		5603505G

Applications spéciales – Position horaire spéciale 1 h

DIN VDE 0623-1, EN 60309-2. Couleur: gris

Position horaire spéciale 1 h.

Position du contact du conducteur de protection à 1 h (vue de la face avant de la prise).

Anti-permutation grâce à la position 1 h.

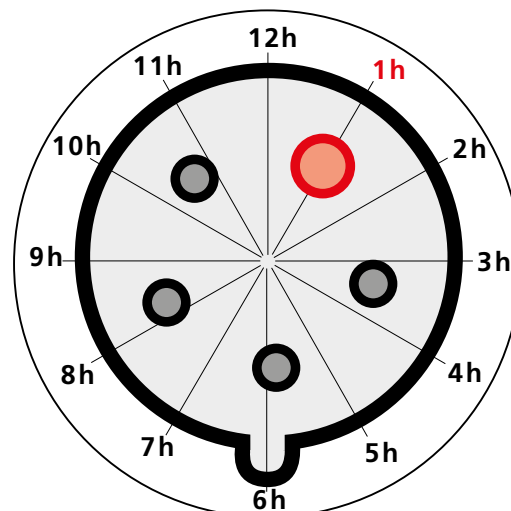

Fiche PowerTOP® Xtra R avec ErgoCONTACT®

technologie de raccordement par vis ErgoCONTACT®, avec support de contacts à haute tenue thermique, contacts nickelés, boîtier à forme ergonomique avec zones de préhension à picots, presse-étoupe en caoutchouc avec joint d'étanchéité

IP54, Unité d'emballage : 10

A	P	50 - 500 V
16	3	13588
16	4	13592
16	5	13597
32	4	13605
32	5	13609



Coupleur PowerTOP® Xtra R avec ErgoCONTACT®

technologie de raccordement par vis ErgoCONTACT®, X-CONTACT®, avec support de contacts à haute tenue thermique, contacts nickelés, boîtier à forme ergonomique avec zones de préhension à picots, presse-étoupe en caoutchouc avec joint d'étanchéité

IP54, Unité d'emballage : 10

A	P	50 - 500 V
16	3	14588
13	4	14592
16	5	14597
32	4	14605
32	5	14609



Socle de prise de courant saillie

bornes à vis, fixation intérieure, l'embase peut être tournée de 180°

IP44
Unité d'emballage : 10
Dimensions : 1 MB 43

A	P	50 - 500 V
16	5	2840A
32	4	2983A
32	5	2676A

Applications spéciales – Information produits très basse tension

DIN VDE 0623-1, EN 60309-2. Couleur : gris clair et / ou code couleur. Autres tensions et fréquences sur demande. Consultez les schémas et les dimensions aux pages 102-112.

Très basse tension.

Tous les appareils électriques portatifs utilisés dans des environnements conducteurs doivent être alimentés par une tension de sécurité ou par une alimentation avec transformateur d'isolement : p.ex. chaudières, réservoirs, tuyauteries etc... Les baladeuses doivent aussi être alimentées avec des très basses tensions.

Tous les équipements électriques fixes doivent être alimentés en basse tension ou isolés galvaniquement. Cela inclut les luminaires utilisés de manières temporaires pour les travaux d'entretien ou de maintenance alimentés par câble mobile. Seuls des outils à mains de la classe II ou III peuvent être employés.

La basse tension ≤ 25 V AC doit également être utilisée pour tous les appareils portatifs non isolés et en contact direct avec les animaux : par exemple pour aspirateurs, tondeuses, trayeuses etc.

Exigences relatives aux fiches et prises de courant à basse tension (Sécurité très basse tension).

Les fiches et socles doivent être différents des autres systèmes de tension et ne doivent avoir aucun contact de protection. (VDE 0100 partie 410 :1997-01)

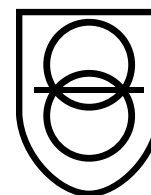

Applications spéciales – Très basse tension

DIN VDE 0623-1, EN 60309-2. Couleur : gris clair et / ou code couleur. Autres tensions et fréquences sur demande. Consultez les schémas et les dimensions aux pages 102-112.

	Socle de prise de courant saillie bornes à vis, fixation extérieure, entrée de câble 1 x par le haut, 1 x entrée obturée (défonçable) au dos	A P	20 - 25 V 50 et 60 Hz	40 - 50 V 50 et 60 Hz	20 - 25 V 40 - 50 V 100-200 Hz	20 - 25 V 40 - 50 V ==	
			16 2	1825	1831		1829
			16 3	1832	1837	1835	
			32 2	1838	1844		1842
			32 3	1845	1850	1848	
IP44 Unité d'emballage : 10 Dimensions : 1 MB 294							
	Socle de prise de courant saillie bornes à vis, fixation intérieure, l'embase peut être tournée de 180°, les prises sont prévues pour le montage additionnel du contact auxiliaire	A P	20 - 25 V 50 et 60 Hz	40 - 50 V 50 et 60 Hz	20 - 25 V 40 - 50 V 100-200 Hz	20 - 25 V 40 - 50 V ==	
			16 2	577	578		583
			16 3	584	585		
			32 2		591		596
			32 3	597	598	599	
IP44 Unité d'emballage : 10 Dimensions : 1 MB 137							
	Socle de prise de courant semi-encasté plastron 55 x 55 mm, droit	A P	20 - 25 V 50 et 60 Hz	40 - 50 V 50 et 60 Hz	20 - 25 V 40 - 50 V 100-200 Hz	20 - 25 V 40 - 50 V ==	
			16 2	603	604		609
			16 3	610	611	612	
			32 2	616	617		622
			32 3	623	624	625	
IP44 Unité d'emballage : 10 Dimensions : 1 MB 136							
	Socle de prise de courant semi-encasté plastron 75 x 75 mm, droit	A P	20 - 25 V 50 et 60 Hz	40 - 50 V 50 et 60 Hz	20 - 25 V 40 - 50 V 100-200 Hz	20 - 25 V 40 - 50 V ==	
			16 2	1602	1603		2617A
			16 3	1657	1661		
			32 2				2488A
			32 3		1595	1579	
IP44 Unité d'emballage : 10 Dimensions : 1 MB 292							
	Socle de prise de courant semi-encasté plastron 68 x 62 mm, inclinaison 20°	A P	20 - 25 V 50 et 60 Hz	40 - 50 V 50 et 60 Hz	20 - 25 V 40 - 50 V 100-200 Hz	20 - 25 V 40 - 50 V ==	
			16 2	1270	2855		2841
			16 3	2845	1272		
			32 2	1271	2864		2869
			32 3	2870	1273	2852	
IP44 Unité d'emballage : 10 Dimensions : 1 MB 231							
	Fiche bornes à vis, embout souple	A P	20 - 25 V 50 et 60 Hz	40 - 50 V 50 et 60 Hz	20 - 25 V 40 - 50 V 100-200 Hz	20 - 25 V 40 - 50 V ==	
			16 2	629A	630A		635A
			16 3	636A	637A	638A	
			32 2	642A	643A		648A
			32 3	649A	650A	651A	
IP44 Unité d'emballage : 10							

Applications spéciales – Très basse tension

DIN VDE 0623-1, EN 60309-2. Couleur : gris clair et / ou code couleur. Autres tensions et fréquences sur demande.
Consultez les schémas et les dimensions aux pages 102-112.

 <p>Fiche avec presse-étoupe</p> <p>IP44 Unité d'emballage : 10</p>	A	P	20 - 25 V 50 et 60 Hz	40 - 50 V 50 et 60 Hz	20 - 25 V 40 - 50 V 100-200 Hz	20 - 25 V 40 - 50 V = = =
	16	2	655A	656A		661A
	16	3	662A	663A	664A	
	32	2	668A	669A		674A
	32	3	675A	676A	677A	

 <p>Socle connecteur saillie bornes à vis, fixation extérieure, entrée de câble: 1 x par le haut, 1 x entrée obturée (défonçable) au dos</p> <p>IP44 Unité d'emballage : 10 Dimensions : 2 MB 160</p>	A	P	20 - 25 V 50 et 60 Hz	40 - 50 V 50 et 60 Hz	20 - 25 V 40 - 50 V 100-200 Hz	20 - 25 V 40 - 50 V = = =
	16	2	1955	1961		1959
	16	3	1962	1967		
	32	2	1968			1972
	32	3	1975	1980	1978	

 <p>Coupleur bornes à vis, embout souple</p> <p>IP44 Unité d'emballage : 10</p>	A	P	20 - 25 V 50 et 60 Hz	40 - 50 V 50 et 60 Hz	20 - 25 V 40 - 50 V 100-200 Hz	20 - 25 V 40 - 50 V = = =
	16	2	681A	682A		687A
	16	3	688A	689A		
	32	2	694A	695A		
	32	3	701A	702A	703A	

 <p>Coupleur avec presse-étoupe</p> <p>IP44 Unité d'emballage : 10</p>	A	P	20 - 25 V 50 et 60 Hz	40 - 50 V 50 et 60 Hz	20 - 25 V 40 - 50 V 100-200 Hz	20 - 25 V 40 - 50 V = = =
	16	2	707A	708A		713A
	16	3	714A	715A	716A	
	32	2	720A	721A		
	32	3		728A	729A	



160 A - 600 A

Série robuste pour l'industrie.

Les dispositifs de connexion robuste étendent la gamme actuelle, selon la norme EN 60309-2, avec des courants de 160 à 600 A et des tensions allant jusqu'à 1000 V répondant alors à la norme DIN EN IEC 60309-1.

- Protection contre les chocs électriques par des capots sur les fiches et les coupleurs
- Contacts avec traitement de surface contre la corrosion
- Protection augmentée par verrouillages mécanique et électrique



Pour en savoir plus à propos de notre gamme de produits dédiés aux applications lourdes de 160 à 600 A, consultez notre site web ou cette brochure :



Site web



Brochure

Applications spéciales – Fenêtres à charnières

	<p>Fenêtres à charnières sans obturateur, et vis à tête crantée, couleur du cadre gris clair, fenêtre fumée</p> <p>IP44 Unité d'emballage : 100</p>	<table border="1"> <thead> <tr> <th>Description</th> <th>Référence</th> </tr> </thead> <tbody> <tr> <td>2 unités de division</td> <td>40444</td> </tr> </tbody> </table>	Description	Référence	2 unités de division	40444					
Description	Référence										
2 unités de division	40444										
	<p>Fenêtres à charnières sans obturateur, et vis à tête crantée, couleur du cadre gris clair, fenêtre fumée</p> <p>IP67 Unité d'emballage : 50</p>	<table border="1"> <thead> <tr> <th>Description</th> <th>Référence</th> </tr> </thead> <tbody> <tr> <td>6 unités de division</td> <td>40985</td> </tr> <tr> <td>8 unités de division</td> <td>40978</td> </tr> <tr> <td>12 unités de division</td> <td>40980</td> </tr> </tbody> </table>	Description	Référence	6 unités de division	40985	8 unités de division	40978	12 unités de division	40980	
Description	Référence										
6 unités de division	40985										
8 unités de division	40978										
12 unités de division	40980										
	<p>Fenêtres à charnières sans obturateur, et vis à tête crantée, couleur du cadre noir, fenêtre fumée</p> <p>IP67 Unité d'emballage : 50</p>	<table border="1"> <thead> <tr> <th>Description</th> <th>Référence</th> </tr> </thead> <tbody> <tr> <td>6 unités de division</td> <td>40985ZB</td> </tr> <tr> <td>8 unités de division</td> <td>40978ZA</td> </tr> <tr> <td>12 unités de division</td> <td>40980ZC</td> </tr> </tbody> </table>	Description	Référence	6 unités de division	40985ZB	8 unités de division	40978ZA	12 unités de division	40980ZC	
Description	Référence										
6 unités de division	40985ZB										
8 unités de division	40978ZA										
12 unités de division	40980ZC										
	<p>Fenêtres à charnières avec obturateurs, et vis à tête crantée, couleur du cadre gris clair, fenêtre fumée</p> <p>IP67 Unité d'emballage : 50</p>	<table border="1"> <thead> <tr> <th>Description</th> <th>Référence</th> </tr> </thead> <tbody> <tr> <td>6 unités de division</td> <td>40986</td> </tr> <tr> <td>8 unités de division</td> <td>40979</td> </tr> <tr> <td>12 unités de division</td> <td>40981</td> </tr> </tbody> </table>	Description	Référence	6 unités de division	40986	8 unités de division	40979	12 unités de division	40981	
Description	Référence										
6 unités de division	40986										
8 unités de division	40979										
12 unités de division	40981										
	<p>Accessoire de montage pour fenêtres pour fenêtres avec obturateurs, pour montage des appareils cadenassables sur portes et boîtiers</p> <p>Unité d'emballage : 10</p>	<table border="1"> <thead> <tr> <th>Description</th> <th>Référence</th> </tr> </thead> <tbody> <tr> <td>pour 6 unités de division pour fenêtre à charnières, réf. 40986</td> <td>41431</td> </tr> <tr> <td>pour 8 unités de division pour fenêtre à charnières, réf. 40979</td> <td>41432</td> </tr> <tr> <td>pour 12 unités de division pour fenêtre à charnières, réf. 40981</td> <td>41433</td> </tr> </tbody> </table>	Description	Référence	pour 6 unités de division pour fenêtre à charnières, réf. 40986	41431	pour 8 unités de division pour fenêtre à charnières, réf. 40979	41432	pour 12 unités de division pour fenêtre à charnières, réf. 40981	41433	
Description	Référence										
pour 6 unités de division pour fenêtre à charnières, réf. 40986	41431										
pour 8 unités de division pour fenêtre à charnières, réf. 40979	41432										
pour 12 unités de division pour fenêtre à charnières, réf. 40981	41433										

Indice de protection IP44.

Utilisation polyvalente et fiable : nos prises réseau Cepex conviennent parfaitement pour les postes de contrôle, les entrepôts ou les laboratoires ainsi que pour les aéroports et les lignes de fabrication. Le fonctionnement s'effectue via des câbles de réseau en vente dans le commerce. Combinaison possible avec des prises de courant Cepex, CEE et normalisées NF. Possibilité d'un montage encastré, en saillie ou dans une goulotte pour ces prises.

Prises Cepex pour réseau.



1 Partie inférieure du boîtier pouvant pivoter sur 180 degrés, entrées des câbles en haut et en bas.

2 Protection IP44 avec couvercle fermé, branchés ou non.

3 Compatible avec les prises de raccordement doubles RJ45, cat. 3 à cat. 7 Keystones RJ45, quelque soit la marque, selon IEC 60603-7.

4 Fermeture possible avec des câbles branchés. Le verrouillage par clé protège contre tout accès non autorisé.

5 Porte-étiquette pour faciliter le repérage.



Simple :

Tous les modèles sont équipés d'un presse-étoupe à membrane M 25 pour deux câbles 3-9 mm. Il suffit de percer et de passer les câbles.



En option :

Presse étoupe métrique M 25 / 2 x 8.



Coffret combiné Cepex

Composants / protection :

2 socles de prises de données Cepex, prévus pour 4 inserts RJ45 E-DAT, ou OpDAT, LC ou ST, (fabricant METZ Connect), (fabricant METZ Connect - livré sans les inserts)

Section de raccordement :

2 x M 25 en haut et en bas (fermé)
2 x M 20 en haut et en bas (fermé)
1 presse-étoupe M 25 x 8 en bas (joint d'étanchéité à 3 entrées multiples pour un diamètre de câble de 5 à 7 mm et obturateur 1 bouchon (perforation effectuée par le client)

Dimensions du boîtier

130 x 225 mm (H x L)

Référence

25102 gris clair



Coffret combiné Cepex

Composants / protection :

1 socle de prise de données Cepex, prévus pour 2 inserts RJ45 E-DAT cat.6, fabricant : METZ Connect (réf : 41454) ou OpDAT, LC ou ST, (fabricant METZ Connect - livré sans les inserts)

Section de raccordement :

2 x M 25 en haut et en bas (fermé)
2 x M 20 en haut et en bas (fermé)
1 presse-étoupe M 25 x 8 en bas (joint d'étanchéité à 3 entrées multiples pour un diamètre de câble de 5 à 7 mm et obturateur 1 bouchon (perforation effectuée par le client)

Dimensions du boîtier

130 x 225 mm (H x L)

Référence

25104GE jaune colza
25104 gris clair

Technologie des données et des réseaux – Énergie et données

Couleur: gris clair (RAL 7035), blanc pur (RAL 9010), aluminium blanc (RAL 9006), noir foncé (RAL 9005). Consultez les schémas et les dimensions aux pages 102-112.



Boîtier vide pour Cepex, gris clair
pour montage en saillie, pour prises RJ45, 2 clés, serrure universelle :
Sur demande : référence pour prises Cepex avec serrure identique

IP44
Unité d'emballage : 5
Dimensions : 1 MB 564_10

Marque	Type	Data module	Ref.
CommScope	Twist	—	4350 ¹⁾
CommScope	Jack	2 x 41457	4360
CommScope	CO Plus	—	4370 *
METZ Connect	E-DAT Modul	2 x 41455	4340 ³⁾
Rutenbeck	iso-8/8 Up0S	1 x 41492	4320
TKM	KDMF	1 x 41452	4300 ¹⁾
Reichle & De-Massari	Modul Real 10	2 x 25056	4375 ²⁾



Boîtier vide pour Cepex, gris clair
pour montage semi-encasté, pour prises RJ45, 2 clés, serrure universelle :
Sur demande : référence pour prises Cepex avec serrure identique

IP44
Unité d'emballage : 5
Dimensions : 1 MB 305

Marque	Type	Data module	Ref.
CommScope	Jack	2 x 41457	4362
METZ Connect	E-DAT Modul	2 x 41455	4342 ³⁾
Rutenbeck	iso-8/8 Up0S	1 x 41492	4322
Reichle & De-Massari	Modul Real 10	2 x 25056	4377 ²⁾



Boîtier vide pour Cepex, blanc pur
pour montage semi-encasté, pour prises RJ45, 2 clés, serrure universelle :
Sur demande : référence pour prises Cepex avec serrure identique

IP44
Unité d'emballage : 5
Dimensions : 1 MB 305

Marque	Type	Data module	Ref.
CommScope	Jack	2 x 41457	4364
METZ Connect	E-DAT Modul	2 x 41455	4344 ³⁾
Rutenbeck	iso-8/8 Up0S	1 x 41492	4324
TKM	KDMF	1 x 41452	4304 ¹⁾



Boîtier vide pour Cepex, aluminium blanc
pour montage semi-encasté, pour prises RJ45, 2 clés, serrure universelle :
Sur demande : référence pour prises Cepex avec serrure identique

IP44
Unité d'emballage : 5
Dimensions : 1 MB 305

Marque	Type	Data module	Ref.
Rutenbeck	iso-8/8 Up0S		4326



Boîtier vide pour Cepex, noir foncé
pour montage semi-encasté, pour prises RJ45, 2 clés, serrure universelle :
Sur demande : référence pour prises Cepex avec serrure identique

IP44
Unité d'emballage : 5
Dimensions : 1 MB 305

Marque	Type	Data module	Ref.
METZ Connect	E-DAT Modul	2 x 41455	4345 ³⁾

¹⁾ Les boîtiers Cepex sont également appropriés pour les inserts Telegärtner (45 AMJ Up / O Cat 6A) et Nexans (connecteur LANmark-6 avec bague de montage, modulaire 50).

²⁾ Les boîtiers Cepex sont également appropriés pour les inserts Telegärtner (AMJ / UMJ Cat.6 +, Setec (xkj), Corning (Futurecom S10TENE Keystone), Dätwyler (KS-T6A, MS-K, PS-GG45), Rutenbeck (UM 6A réelle de Cat. A), LEONI MegaLine, CAE et 3M Pouyet format Keystone.

³⁾ Les boîtiers Cepex sont également appropriés pour LEONI MegaLine et pour les inserts Telegärtner format Keystone.

* Les inserts de connexion CommScope CO Plus ne font pas partie de la gamme de MENNEKES !

Technologie des données et des réseaux – Module de données

Vue d'ensemble des options pour modules RJ45 dans un boîtier de montage Cepex.

RJ45-Module et Keystones			Socle de prise de courant Cepex semi-encasté Boîtier vide pour semi-encasté Cepex							Boîtier vide pour saillie Cepex									
Marque	Type	Réf. modules de connexion	Référence Boîtier vide pour gris clair (RAL 7035)				Référence Boîtier vide pour blanc pur (RAL 9010)			Référence behuizing noir foncé (RAL 9005)	Réf. Boîtier vide pour aluminium blanc (RAL 9006)	Référence Boîtier vide pour gris clair (RAL 7035)							
			4322	4342	4362	4377*	4304	4324	4344	4364	4345	4326	4300	4320	4340	4350	4360	4370	4375*
CommScope	CO Plus																		■
Telegärtner	AMJ 45 Up/O						■						■			■			
Telegärtner	AMJ/UMJ-Modul					■													■
Nexans	LANmark Connector						■						■			■			
METZ Connect	E-DAT Modul	41455		■					■		■				■				
Rutenbeck	iso-8/8 UPOS	41492	■					■				■		■					
Rutenbeck	UM real					■													■
TKM	KDMF	41452					■						■						
Reichle & De-Massari	Modul Real 10	25056				■													■
Setec	XKJ					■													■
Corning	FutureCom					■													■
Dätwyler	KS-T6A					■													■
LEONI	MegaLine			■		■			■		■				■				■

* Nos variantes keystone peuvent être équipées de modules indépendants des fournisseurs. En plus des modules RJ45, les boîtiers Cepex peuvent être équipés d'une large gamme de connexions électriques et optiques pour le transfert de données.

	<p>Module de données METZ Connect, type: RJ45 C6A module, 270° coudée, (E-DAT module 8(8) prise femelle), cat.6, pour l'encliquetage aux socles de prises de données Cepex, réf. 4340, 4342, 4344, 4355, décharge de traction avec clip de fixation monté directement sur la pièce de charge clip Unité d'emballage : 20</p>	<p>Référence</p>
		<p>41455</p>

	<p>Module de données CommScope, Type: module de données RJ45 (Type cat. 6 SL Jack), pour prises Cepex, réf. 4360 et d'autres prises Cepex Unité d'emballage : 10</p>	<p>Référence</p>
		<p>41557</p>

	<p>Module de données Reichle + De-Massari, type module Real 10, cat. 6 blindé, avec cadre de montage, pour prises Cepex, réf. 4375, 4377, 4378 Unité d'emballage : 10</p>	<p>Référence</p>
		<p>25056</p>

	<p>Module de données Rutenbeck, type : insert de connexion 2 x RJ45, cat.6, (type UPOS), pour prises Cepex, réf. 4320, 4322, 4324, 4326, 4367 Unité d'emballage : 10</p>	<p>Référence</p>
		<p>41492</p>

	<p>Module de données TKM, type : insert de connexion 2 x RJ45, cat.6, type KDMF, pour prises Cepex, réf. 4300, 4302, 4304 Unité d'emballage : 10</p>	<p>Référence</p>
		<p>41452</p>

	<p>Module de données module de raccordement RJ45 type module E-DAT coupleur 8(8), cat. 6 (insert recommandé pour un meilleur passage de câble), pour prises Cepex Unité d'emballage : 10</p>	<p>Référence</p>
		<p>25042</p>

Conteneurs frigorifiques

A bord des bateaux ou dans les terminaux portuaires.

Fiches et coupleurs AM-TOP®.



Boîtier monobloc robuste, le serrage du presse-étoupe permet simultanément l'ancrage et l'étanchéité. Le presse-étoupe est équipé de crans qui assure un serrage ferme et protège contre tout débranchement intempestif.

Contact en toute sécurité.

Les contacts nickelés et porte-contacts à haute tenue thermique offrent une protection optimale contre la corrosion et la surchauffe.

Combien de fiches pour conteneurs jetez-vous chaque année à la poubelle ?

Vous connaissez bien ce problème : lors de l'inspection préliminaire avant expédition, il est à chaque fois nécessaire de procéder à un remplacement chronophage de fiches pour conteneurs, car celles-ci ne sont plus conformes aux prescriptions. Pourquoi ? Car l'ergot de codage a été sectionné afin de permettre une utilisation de la fiche dans des prises à 4 broches conçues pour la position horaire 6 h.

En moyenne, un tiers de toutes les fiches pour conteneurs sont ainsi prématurément mises au rebut, car sans ergot de codage, un assemblage incorrect peut engendrer une surcharge des composants.

MENNEKES a trouvé la solution !

Notre nouvelle fiche pour conteneurs avec inverseur PE se branche désormais dans n'importe quelle prise à 4 broches conçue pour une position horaire 3 h ou 6 h, car le codage de la position horaire selon la norme IEC 60309 se règle très facilement sur l'un des deux codages à l'aide d'un tournevis. Plus personne ne devra donc sectionner l'ergot de codage ! De cette manière, vous économisez du temps et de l'argent et pouvez travailler en toute sécurité !

La nouvelle fiche pour conteneurs est installée dans le boîtier de notre fiche standard de qualité MENNEKES éprouvée, produite plusieurs millions de fois et testée dans la pratique depuis de nombreuses années.

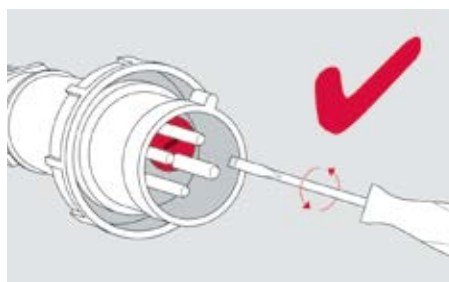
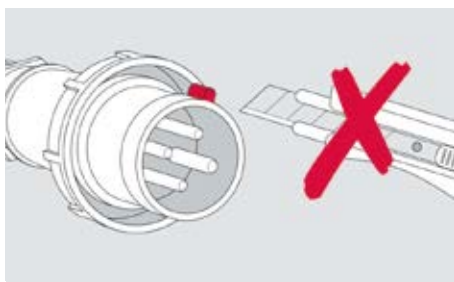

Éprouvée plusieurs millions de fois sur les navires et les terminaux à conteneurs.

Les dispositifs de connexion MENNEKES ont fait leurs preuves des millions de fois pendant leur utilisation au quotidien, même en présence de conditions extrêmes. Dans le monde entier, les utilisateurs apprécient la fiabilité et la longévité des produits MENNEKES.

**380-
440V**

32 A

3 h

3 p+ 

Sécurité contrôlée.

Dispositifs de connexion standardisés à l'échelle internationale pour conteneurs frigorifiques :

Contact de protection en position 3 h selon DIN EN IEC 60309-2, indice de protection IP67.



Socles de prise de courant interruptibles avec verrouillage.

Les socles de prise de courant avec le verrouillage mécanique DUO breveté garantissent le branchement des socles de prise de courant uniquement lorsque la fiche est mise en place.



La fiche ne peut être débranchée que lorsque l'interrupteur est en position OFF. L'interrupteur ne peut être mis en position ON que si la fiche est insérée dans la prise.

Les socles de prise de courant en saillie DUO interruptibles et verrouillables, avec ou sans protection par fusibles, sont également disponibles avec prises de surveillance. Espace de raccordement aux dimensions généreuses pour toutes les sections de câbles ou de fils prescrites.



Durables et sûrs.
Sécurité pour tous les boîtiers grâce aux joints en mousse expansée : sans silicone, sans HCFC et sans halogène. Grâce aux joints à élasticité permanente, l'indice de protection IP67 est garanti même après de nombreuses années.







Coffrets combinés pour conteneurs frigorifiques en plastique de grande qualité.

Les coffrets combinés AMAXX® avec un boîtier robuste sont disponibles de la prise simple avec verrouillage DUO aux coffrets de quatre modules pouvant être équipés de trois prises DUO et d'une protection par fusibles. Il est possible d'installer plusieurs rangées de coffrets à l'horizontale ou à la verticale.



Solution spécifique à l'application – Conteneurs frigorifiques

DIN VDE 0623, EN 60309-2. Position du contact de terre à 3 heures.  haute tenue aux agents chimiques. Couleur : gris clair et / ou code couleur. Autres modèles sur demande. Dimensions aux pages 102-112.

	<p>Socle de prise de courant haute résistance aux produits chimiques, supports de contact très résistants à la chaleur, contacts nickelés, préparés pour la connexion d'un contact auxiliaire</p> <p>IP67 Unité d'emballage : 10 Dimensions : 1 MB 622</p>	<table border="1"> <thead> <tr> <th>A</th> <th>P</th> </tr> </thead> <tbody> <tr> <td>32</td> <td>4</td> </tr> </tbody> </table>	A	P	32	4	<table border="1"> <thead> <tr> <th colspan="2">380 - 440 V 50 et 60 Hz</th> </tr> </thead> <tbody> <tr> <td colspan="2">9562</td> </tr> </tbody> </table>	380 - 440 V 50 et 60 Hz		9562	
A	P										
32	4										
380 - 440 V 50 et 60 Hz											
9562											
<p>NOUVEAU</p> 	<p>Socle de prise de courant saillie DUO i R Indicateur de tension LED, X-CONTACT®, interruptible, mécanisme de verrouillage DUO, avec support de contacts à haute tenue thermique, contacts nickelés, étanchéité à la poussière, à l'immersion temporaire et au nettoyage à haute pression</p> <p>IP67 / IP69, Unité d'emballage : 1 Dimensions : 1 MB 716</p>	<table border="1"> <thead> <tr> <th>A</th> <th>P</th> </tr> </thead> <tbody> <tr> <td>32</td> <td>4</td> </tr> </tbody> </table>	A	P	32	4	<table border="1"> <thead> <tr> <th colspan="2">380 - 440 V 50 et 60 Hz</th> </tr> </thead> <tbody> <tr> <td colspan="2">5714403G</td> </tr> </tbody> </table>	380 - 440 V 50 et 60 Hz		5714403G	
A	P										
32	4										
380 - 440 V 50 et 60 Hz											
5714403G											
	<p>Socle de prise de courant avec support de contacts à haute tenue thermique, contacts nickelés, interruptible, mécanisme de verrouillage DUO, socles de prises de courant CEE sont cadenassables</p> <p>IP67 Unité d'emballage : 2 Dimensions : 1 MB 181/620</p>	<table border="1"> <thead> <tr> <th>A</th> <th>P</th> </tr> </thead> <tbody> <tr> <td>32</td> <td>4</td> </tr> </tbody> </table>	A	P	32	4	<table border="1"> <thead> <tr> <th colspan="2">380 - 440 V 50 et 60 Hz</th> </tr> </thead> <tbody> <tr> <td colspan="2">5946A</td> </tr> </tbody> </table>	380 - 440 V 50 et 60 Hz		5946A	
A	P										
32	4										
380 - 440 V 50 et 60 Hz											
5946A											
	<p>Socle de prise de courant semi-encasté avec support de contacts à haute tenue thermique et contacts nickelés, plastron 85 x 75 mm, droit</p> <p>IP67 Unité d'emballage : 10 Dimensions : 1 MB 141</p>	<table border="1"> <thead> <tr> <th>A</th> <th>P</th> </tr> </thead> <tbody> <tr> <td>32</td> <td>4</td> </tr> </tbody> </table>	A	P	32	4	<table border="1"> <thead> <tr> <th colspan="2">380 - 440 V 50 et 60 Hz</th> </tr> </thead> <tbody> <tr> <td colspan="2">2123A</td> </tr> </tbody> </table>	380 - 440 V 50 et 60 Hz		2123A	
A	P										
32	4										
380 - 440 V 50 et 60 Hz											
2123A											
	<p>Fiche AM-TOP® avec support de contacts à haute tenue thermique et contacts nickelés, corps monobloc, avec bornes à vis</p> <p>IP67 Unité d'emballage : 10</p>	<table border="1"> <thead> <tr> <th>A</th> <th>P</th> </tr> </thead> <tbody> <tr> <td>32</td> <td>4</td> </tr> </tbody> </table>	A	P	32	4	<table border="1"> <thead> <tr> <th colspan="2">380 - 440 V 50 et 60 Hz</th> </tr> </thead> <tbody> <tr> <td colspan="2">2175B</td> </tr> </tbody> </table>	380 - 440 V 50 et 60 Hz		2175B	
A	P										
32	4										
380 - 440 V 50 et 60 Hz											
2175B											
	<p>Inverseur PE AM-TOP® avec support de contacts à haute tenue thermique, contacts nickelés, corps monobloc, avec rotor pour la modification de la position horaire de 32 A 4 p 3 h 400 V sur 32 A 4 p 6 h 400 V</p> <p>IP67 Unité d'emballage : 10</p>	<table border="1"> <thead> <tr> <th>A</th> <th>P</th> </tr> </thead> <tbody> <tr> <td>32</td> <td>4</td> </tr> </tbody> </table>	A	P	32	4	<table border="1"> <thead> <tr> <th colspan="2">380 - 440 V 50 et 60 Hz</th> </tr> </thead> <tbody> <tr> <td colspan="2">2176</td> </tr> </tbody> </table>	380 - 440 V 50 et 60 Hz		2176	
A	P										
32	4										
380 - 440 V 50 et 60 Hz											
2176											

Solution spécifique à l'application – Conteneurs frigorifiques

DIN VDE 0623, EN 60309-2. Position du contact de terre à 3 heures. Couleur : gris clair et / ou code couleur. Autres modèles sur demande. Dimensions aux pages 102-112.

 <p>Testeur de champ tournant Position de contact de terre à 3 heures, selon VDE 0413 partie 7</p> <p>IP44 Unité d'emballage : 5</p>	A	P	380 - 440 V 50 et 60 Hz
	32	4	3718

 <p>Socle connecteur semi-encasté avec support de contacts à haute tenue thermique et contacts nickelés, avec couvercle à charnière</p> <p>IP67 Unité d'emballage : 10 Dimensions : 2 MB 40</p>	A	P	380 - 440 V 50 et 60 Hz
	32	4	2692

 <p>Coupleur AM-TOP® avec support de contacts à haute tenue thermique et contacts nickelés, corps monobloc</p> <p>IP67 Unité d'emballage : 10</p>	A	P	380 - 440 V 50 et 60 Hz
	32	4	2177A

 <p>Fixation pour fiches 32 A, 4 p</p> <p>Unité d'emballage : 10</p>	Référence		
	41342		

Solution spécifique à l'application – Conteneurs frigorifiques

Indice de protection IP67

Position du contact de terre à 3 heures. Socles de prise de courant interruptibles avec mécanisme de verrouillage DUO avec support de contact à haute tenue thermique et contacts nickelés. D'autres combinés sur demande. Consultez les schémas et les dimensions aux pages 109-110.



AIDAbella, Jos. L. Meyer-Werft, Papenburg – Allemagne

Socles de prise de courant CEE

3 CEE 32 A, 4 p, 380-440 V, 3 h pour conteneurs frigorifiques, interruptibles avec mécanisme de verrouillage DUO

Socles de prise de courant CEE

Socles de prise de courant NF

Protection électrique

3 Disjoncteurs 32 A, 3 p, C

Section de raccordement

1 câble 5 x 25 mm²
1 boulon de mise à la terre inox M 10

Caractéristiques électriques

Protection en amont max. 100 A
InA 58 A
RDF 0,6

Dimensions du boîtier (H x L x P)

520 x 225 x 236 mm

Référence

940027



Jos. L. Meyer-Werft, Papenburg – Allemagne

Solution spécifique à l'application – Campings

Dispositifs de connexion pour terrains de camping et caravanes, mouillages et bateaux.
DIN VDE 0623, NBN 30309-1, NBN EN 60309-1. Couleur : gris clair et / ou code couleur. Autres modèles sur demande.



Fiche coudée
bornes á vis, contacts nickelés,
embout souple

IP44
Unité d'emballage : 10

A	P	230 V
16	3	1411



Câble coupleur
1,5 m câble néoprène, avec
coupleur CEE 16 A, 3 p, 230 V et
fiche NF 16 A, 2 p+PE, 230 V

Unité d'emballage : 10

A	P	230 V
16	3	8004



Câble coupleur
1,5 m câble néoprène, avec
coupleur NF 16 A, 2 p+PE, 230 V et
fiche CEE 16 A, 3 p, 230 V

Unité d'emballage : 10

A	P	230 V
16	3	8005

Solution spécifique à l'application – Application militaire

DIN EN 60309-2. Couleur: vert bronze (RAL 6031-F 9). Consultez les schémas et les dimensions aux pages 102-112.

Norme militaire 96919 et 96926.



Les socles de prises de courant et fiches TM MENNEKES, couleur vert bronze RAL 6031 ont été conçus pour répondre à des exigences particulièrement élevées. Les socles de prises de courant et fiches TM selon VG 96919 ou VG 96926 peuvent être utilisés à des températures ambiantes allant de -35° C à +60 °C. Pour des températures ambiantes au-delà de + 40 °C, le courant assigné doit être réduit.



Socle de prise de courant semi-encasté TM

bornes à vis, support de contacts à haute tenue thermique, contacts nickelés, inclinaison 15°, (forme BS)

IP67
Unité d'emballage : 5
Dimensions : 1 MB 601

A	P	230 V 50 et 60 Hz	400 V 50 et 60 Hz	440 V- 460 V 60 Hz	>50 - 500 V >300-500 Hz
125	5		22189A BS013		



Fiche PowerTOP® Xtra TM

avec revêtements en caoutchouc, bornes à cage, support de contacts à haute tenue thermique, contacts nickelés, presse-étoupe à amarrage extérieur, fermeture fileté et embout souple, avec capot de protection, loquet de verrouillage entre le corps et le presse-étoupe, (forme CP)

IP67
Unité d'emballage : 5

A	P	230 V 50 et 60 Hz	400 V 50 et 60 Hz	440 V- 460 V 60 Hz	>50 - 500 V >300-500 Hz
63	5		24870 CP009		24873 DS012
125	5		24970 CP013		24973 DS016



Socle connecteur semi-encasté TM

bornes à vis, support de contacts à haute tenue thermique, contacts nickelés, avec capot de protection, (forme AP)

IP67
Unité d'emballage : 5
Dimensions : 2 MB 206

A	P	230 V 50 et 60 Hz	400 V 50 et 60 Hz	440 V- 460 V 60 Hz	>50 - 500 V >300-500 Hz
125	5		23433		



Coupleur PowerTOP® Xtra TM





avec revêtements en caoutchouc, bornes à cage, support de contacts à haute tenue thermique, contacts nickelés, presse-étoupe à amarrage extérieur, fermeture fileté et embout souple, avec capot de protection, loquet de verrouillage entre le corps et le presse-étoupe, (forme DS)

IP67
Unité d'emballage : 5

A	P	230 V 50 et 60 Hz	400 V 50 et 60 Hz	440 V- 460 V 60 Hz	>50 - 500 V >300-500 Hz
63	5		24885 DS009		24888 DS012
125	5		24985 DS013		24988 DS016

Solution spécifique à l'application – Événementiel

Toutes les pièces visibles sont en matériau synthétique noir et les étiquettes signalétiques en gris. Autres tensions et fréquences sur demande. Consultez les schémas et les dimensions aux pages 102-112.



 <p>Socket de prise de courant semi-encastré droit</p> <p>IP44 Unité d'emballage : 10 Dimensions : 1 MB 426</p>	A	P	110 V 50 et 60 Hz	230 V 50 et 60 Hz	400 V 50 et 60 Hz
	16	3		1629ZC	
 <p>Socket de prise de courant semi-encastré droit</p> <p>IP44 Unité d'emballage : 10 Dimensions : 1 MB 259</p>	A	P	110 V 50 et 60 Hz	230 V 50 et 60 Hz	400 V 50 et 60 Hz
	16	4			1387ZA
 <p>Socket de prise de courant semi-encastré droit, contacts nickelés</p> <p>IP44 Unité d'emballage : 10 Dimensions : 1 MB 247</p>	A	P	110 V 50 et 60 Hz	230 V 50 et 60 Hz	400 V 50 et 60 Hz
	16	5			1385ZI
	32	3		1395ZD	
	32	5			22071ZA
 <p>Fiche PowerTOP® Xtra avec revêtement caoutchouc, supports de contacts à haute tenue thermique, contacts nickelés, presse-étoupe à amarrage avec joint d'étanchéité et fermeture, filetée du corps</p> <p>IP67 Unité d'emballage : 10</p>	A	P	110 V 50 et 60 Hz	230 V 50 et 60 Hz	400 V 50 et 60 Hz
	63	5			13260
	125	5			13261
 <p>Coupleur PowerTOP® Xtra X-CONTACT®, avec revêtement caoutchouc, supports de contacts à haute tenue thermique, presseétoupe à amarrage avec joint d'étanchéité et fermeture, filetée du corps</p> <p>IP67 Unité d'emballage : 10</p>	A	P	110 V 50 et 60 Hz	230 V 50 et 60 Hz	400 V 50 et 60 Hz
	63	5			14260
	125	5			14261

Remarque :

Au cas où la tension nominale des prises de courant doit être identifiée non seulement sur l'étiquette signalétique, mais aussi par une couleur codifiée, cette couleur doit être choisie selon IEC 60309. Cependant, cette couleur codifiée sera appliquée seulement lorsqu'elle se distingue facilement de la couleur de l'enveloppe. Sur les produits MENNEKES destinés à l'industrie de l'événementiel, la couleur noire de l'enveloppe ne représente pas une couleur codifiée !

Solution spécifique à l'application – Événementiel

Toutes les pièces visibles sont en matériau synthétique noir et les étiquettes signalétiques en gris. Autres tensions et fréquences sur demande. Consultez les schémas et les dimensions aux pages 102-112.

	<p>Réglette de prises de courant entièrement précâblée, fournie avec câble et crochet de suspension</p> <p>IP44 Unité d'emballage : 1 Dimensions : 1 MB 284</p>	<table border="1"><thead><tr><th>Equipement</th><th>Références</th></tr></thead><tbody><tr><td>3 prises de courant NF</td><td>9200048NF</td></tr><tr><td colspan="2">Entrées de câbles: 1 x M 20 en haut avec bouchon, 1 x M 20 en bas avec presse-étoupe Câble d'alimentation 1,5 m H07RN-F3G1,5 avec fiche SCHUKO® ou NF</td></tr></tbody></table>	Equipement	Références	3 prises de courant NF	9200048NF	Entrées de câbles: 1 x M 20 en haut avec bouchon, 1 x M 20 en bas avec presse-étoupe Câble d'alimentation 1,5 m H07RN-F3G1,5 avec fiche SCHUKO® ou NF	
Equipement	Références							
3 prises de courant NF	9200048NF							
Entrées de câbles: 1 x M 20 en haut avec bouchon, 1 x M 20 en bas avec presse-étoupe Câble d'alimentation 1,5 m H07RN-F3G1,5 avec fiche SCHUKO® ou NF								
	<p>Réglette de prises de courant entièrement précâblée, fournie avec câble et crochet de suspension</p> <p>IP44 Unité d'emballage : 5 Dimensions : 1 MB 284</p>	<table border="1"><thead><tr><th>Equipement</th><th>Références</th></tr></thead><tbody><tr><td>3 prises de courant NF</td><td>9204715NF</td></tr><tr><td colspan="2">Entrées de câbles: 1 x M 20 en haut avec presse-étoupe sans câble d'alimentation</td></tr></tbody></table>	Equipement	Références	3 prises de courant NF	9204715NF	Entrées de câbles: 1 x M 20 en haut avec presse-étoupe sans câble d'alimentation	
Equipement	Références							
3 prises de courant NF	9204715NF							
Entrées de câbles: 1 x M 20 en haut avec presse-étoupe sans câble d'alimentation								

Solution spécifique à l'application – Événementiel

Indice de protection IP44.

Livrés montés/câblés, boîtier en polycarbonate noir. Charnière latérale, protections électriques sous fenêtre transparente. Autres variantes sur demande. Consultez les schémas et les dimensions aux pages 109-110.



Socles de prise de courant CEE

Socles de prise de courant CEE

3 CEE 16 A, 3 p, 230 V

Socles de prise de courant NF

Protection électrique

1 Inter. différentiel
25 A, 2 p, 0,03 A
3 Disjoncteurs 16 A, 1 p+N, C

Section de raccordement

1 m H07RN-F3G2,5 avec fiche
CEE 16 A, 3 p, 230 V

Caractéristiques électriques

Protection en amont max. 16 A
InA 16 A
RDF 1

Dimensions du boîtier

260 x 225 mm (H x L)

Référence

924738SW



Socles de prise de courant CEE

2 CEE 32 A, 5 p, 400 V

Socles de prise de courant CEE

6 CEE 16 A, 5 p, 230 V

Socles de prise de courant NF

Protection électrique

1 Inter. différentiel
63 A, 4 p, 0,03 A
2 Disjoncteurs 32 A, 4 p, C
6 Disjoncteurs 16 A, 1 p+N, C

Section de raccordement

2 m H07RN-F5G10 avec fiche
CEE 63 A, 5 p, 400 V

Caractéristiques électriques

Protection en amont max. 63 A
InA 46 A
RDF 0,6

Dimensions du boîtier

650 x 225 mm (H x L)

Référence

951745SW

Service – Exemples de réalisations



Umicore, entreprise mondiale de la technologie des matériaux et de recyclage, Hoboken – Belgique



Arcelor Mittal, producteur d'acier, Genk – Belgique



Didak Injection, entreprise de moulage par injection plastique, Grobbendonk – Belgique



Gode Wind 2, un parc éolien en mer situé au nord-ouest des îles frisonnes allemandes – Allemagne



Yas Marina Circuit, (Formula 1 Race Course), Abu Dhabi – EAU



Football Stadium « Signal Iduna Park », Dortmund – Allemagne

Service – Exemples de réalisations



Olympia Stadium, Berlin – Allemagne



Linea 1, Metro de Lima, Lima – Peru



Container Terminal, Le Havre – France



Port of Salalah – Oman



Container Terminal, Altenwerder – Allemagne



Ceramica Marca Corona, Sassuolo – Italie

Service – Information sur les normes et les décrets

Les informations concernant les normes et les décrets fournies par nos services sont issues de la législation en vigueur mais sans obligation. Nos conseils restent des suggestions pour vous aider et ne sont en aucun cas exhaustifs. Nos informations datent de février 2012. Pour la conception de nos produits, référez-vous exclusivement aux descriptions fournies en rapport direct avec les numéros de commande.

Directives d'installation

L'installation et l'utilisation des appareils électroniques doivent être effectuées avec précaution. Il est important de respecter les normes et les décrets valables récentes, de même que les dispositions légales de prévention des accidents. L'installateur est tenu responsable du respect des dispositions récentes.

Le marquage CE des produits MENNEKES est conforme aux normes suivantes :

IEC 60309-1
IEC 60309-2
EN IEC 60309-1
EN IEC 60309-2
NBN EN IEC 60309-1
NBN EN IEC 60309-2

Domaine d'application

Les prises de courant CEE se prêtent à une multitude d'applications et sont souvent imposées dans les domaines tels que : l'industrie, le commerce, l'agriculture ou les espaces verts, les locaux humides, à l'extérieur, sur des chantiers, dans des caravanes ou des camping-cars, sur des bateaux dans des ports, sur les terrains de camping, l'alimentation des caravanes, sur les marinas, dans les ateliers à risque d'incendie, dans les salles de réunion, dans les salles de spectacles et de concerts, sur les véhicules mobiles d'exposition. En optant pour des prises de courant CEE, le prescripteur et l'installateur répondent, de façon générale, aux spécifications du Règlement Général sur les Installations Électriques (RGIE).

Matériaux

Matière synthétique

MENNEKES utilise généralement des matières synthétiques de qualité dotées des caractéristiques suivantes : bonne isolation électrique, résistance à la rupture, à l'usure, à l'abrasion, forme stable, auto-extinguible, résistance à la chaleur, résistance élevée aux basses températures, résistance au vieillissement, à l'eau de mer, à l'huile et à l'essence.

Pour les secteurs d'activité où l'utilisation de produits chimiques ou autres substances agressives impose le choix d'une autre matière synthétique, MENNEKES propose des séries de produits dotés d'une résistance accrue contre les carburants, les huiles et les graisses, les acides et les bases dilués, les produits nettoyants et la plupart des solutions salines aqueuses. Ces produits sont identifiés par  dans le catalogue. Les produits fabriqués avec cette matière synthétique combinent des caractéristiques électriques, thermiques et mécaniques importantes avec une résistance aux produits chimiques et une stabilité dimensionnelle excellentes ; ils sont donc principalement utilisés dans l'industrie chimique, les raffineries, l'industrie agrolimentaire les stations de lavage, etc.

Caoutchouc plein

Les matériaux en caoutchouc plein sont principalement utilisés dans les endroits où il y a des sollicitations mécaniques et/ou chimiques élevées. Le caoutchouc se caractérise par une stabilité de forme remarquable, une résistance aux acides et aux bases, ainsi qu'une résistance aux courants de fuite et une rigidité diélectrique élevées. Les produits fabriqués en caoutchouc comme les MENNEKES EverGUM résistent aux intempéries et au vieillissement. Les pigments colorés risquent de décolorer au fil du temps sous l'effet du rayonnement UV, ceci est inévitable. En aucun cas, la fonction n'est altérée.

Acier inoxydable

Les produits en acier inoxydable de qualité MENNEKES conviennent parfaitement pour une utilisation permanente dans des bâtiments et à l'extérieur. Dans les piscines couvertes et en plein air, en haute mer et dans les zones côtières, les surfaces sont toutefois exposées à des risques de corrosion, en fonction de l'endroit et des conditions climatiques. Des mesures de nettoyage et d'entretien adaptées permettent cependant de réduire, voire d'éviter la dégradation de ces surfaces. Dans des conditions ambiantes particulièrement difficiles, il est recommandé d'utiliser des aciers inoxydables spéciaux ou un revêtement de surface particulier afin de renforcer la résistance à la corrosion.

Matière pour contacts et petits constituants

Les alvéoles et les broches de contact sont en laiton. Les vis, les ressorts etc. sont en acier inoxydable ou en acier galvanisé.

Caractéristiques des prises de courant CEE

Les caractéristiques électriques et mécaniques des prises de courant CEE leur confèrent de nombreux avantages :

- installation aisée
- raccordement accessible et espace largement dimensionné
- bornes conçues pour un raccordement par visseuse électrique
- vis à têtes combinées (taille 2)
- pression de contact élevée
- effort d'extraction limité pour la déconnexion des fiches
- bonne conductibilité et faible résistance des points de contacts
- fiches de forme ergonomique

Domaines d'application

Les prises de courant de tension nominale inférieure ou égale à 1000 CC ou CA, de 500 Hz max. et d'un courant nominal de 800 A max., y compris les prises de courant pour les installations de tension inférieure ou égale à 50 V, sont devenues standard dans le monde entier. Elles sont utilisées avant tout dans l'industrie, à l'intérieur ou à l'extérieur, mais aussi sur des chantiers, dans l'agriculture, dans le commerce, dans des caravanes, des camping-cars, des bateaux, des ports, et dans la maison d'habitation. Les prises de courant CEE ne permettent aucune confusion dans le branchement par rapport au nombre de pôles, à l'intensité, à la fréquence ou à la tension.

Température ambiante

Les prises de courant CEE sont conçues pour une utilisation à des températures ambiantes de -25 °C à +40 °C.

Service – Information sur les normes et les décrets

Directive basse tension 2014/35 CE

Les prises de courant et fiches sont couvertes par les directives CE sur la basse tension et doivent ainsi porter un marquage CE pour garantir leur libre circulation à l'intérieur de l'UE. Une déclaration de conformité peut être demandée si nécessaire.

Marque VDE - certification

Le matériau de contact de MENNEKES a été approuvé par l'institut de certification VDE à Offenbach. Il a aussi obtenu des homologations de plusieurs autres instituts de certification internationaux. Le marquage CE n'est pas un substitut pour le label VDE, ces deux peuvent être appliqués en même temps. Les prises de courant et fiches CEE de MENNEKES sont conformes aux exigences de la directive basse tension et sont pourvues du marquage « **CE** » sur l'appareil ou sur l'emballage.

Presse - étoupes

Filetage métrique	Plage d'étanchéité	Plage de serrage
M 12	2,5 - 6,5 mm	3,0 - 6,5 mm
M 16	2,5 - 8,0 mm	3,5 - 8,0 mm
M 20	5,0 - 12,0 mm	6,0 - 12,0 mm
M 25	9,0 - 18,0 mm	12,0 - 18,0 mm
M 32	14,0 - 25,0 mm	17,0 - 25,0 mm
M 40	18,0 - 32,0 mm	20,0 - 32,0 mm
M 50	24,0 - 38,0 mm	26,0 - 38,0 mm
M 63	30,0 - 44,0 mm	30,0 - 44,0 mm

Informations de la norme IEC 61439

La norme IEC 61439 remplace l'ancienne norme IEC 60439. Elle décrit les spécifications de conception et de test pour les ensembles d'appareillages basse tension. Cette norme a un impact sur l'industrie de la distribution d'électricité, les installations électriques domestiques et les chantiers de constructio.

En 2012, l'évolution des exigences en matière de sécurité pour les ensembles d'appareillage basse tension se sont traduits par la publication de la norme IEC 61439-1:2012. La norme antérieure IEC 60439-1 a été remplacée le 24 septembre 2014 par la norme IEC 61439-1:2012. Pour toutes les installations mises en service à compter de cette date, l'étude du projet et la documentation doivent être réalisés conformément aux différentes parties de la norme IEC 61439-1:2012. L'objectif de cette norme est l'harmonisation des règles et exigences applicables aux ensembles d'appareillages à basse tension pour avoir des justificatifs homogènes, et également dans le but d'éviter des recours à d'autres normes. Toutes les exigences des différents ensembles d'appareillages à basse tension sont récapitulées dans cette norme fondamentale sous forme de thèmes et d'applications d'intérêt général, par ex. l'échauffement, les caractéristiques d'isolation, etc.

Pour chaque construction d'ensemble d'appareillages basse tension deux principales normes seront dorénavant exigées :

- la partie 1 définit les règles générales et ne peut être utilisée seule pour valider un ensemble.
- les parties 2 à 7 qui définissent les exigences spécifiques relatives aux ensembles d'appareillages basse tension selon les applications.

La norme NBN EN IEC 61439 est composée des parties suivantes :

Norme IEC ...

NBN EN IEC 61439-1: Règles générales

NBN EN IEC 61439-2: Ensembles d'appareillages de puissance (PSC-combinaisons d'appareils de commutation)

NBN EN IEC 61439-3: Tableaux de répartition destinés à être utilisés par des personnes ordinaires (DBO)

NBN EN IEC 61439-4: Exigences particulières pour ensembles de chantiers (EC)

NBN EN IEC 61439-5: Ensembles pour réseaux de distribution publique

NBN EN IEC 61439-6: Systèmes de canalisation préfabriquée

NBN EN IEC 61439-7: Ensembles d'appareillage pour certaines applications comme les marinas, les campings, les marchés, les stations de recharge pour véhicules électriques

IEC TR 61439-0: Guide pour la spécification des ensembles d'appareillage électrique

Les exigences de cette norme, faisant l'objet d'un accord entre le fabricant de l'ensemble d'appareillage à basse tension et l'utilisateur, sont récapitulées sur les pages suivantes. Ce récapitulatif facilite la délivrance d'informations sur les conditions et les exigences spécifiques de l'utilisateur.

Définition du « Constructeur d'origine » et du « Constructeur de l'ensemble du tableau »

Constructeur d'origine

Organisme / entreprise effectuant la construction d'origine et produisant les justificatifs inhérents sur la base de la norme.

Constructeur d'ensembles

Organisme/ Entreprise qui complète un appareil et le transforme en une unité fonctionnelle. Le procès-verbal d'essai est à la charge du fabricant, qui assume ainsi la responsabilité du produit (évaluation de la conformité).

Signification pour les produits MENNEKES :

Pour les appareils prêts au raccordement, MENNEKES est à la fois le fabricant d'origine et le fabricant. La responsabilité et la présentation des justificatifs nous incombent. Par contre nous ne pourrions pas délivrer de certificats de conformité à la norme pour les coffrets montés et câblés partiellement. Le « fabricant finalisant le montage et le câblage devient le fabricant, et c'est à lui de délivrer le certificat de conformité.

Afin dévaluer la conformité, les informations doivent impérativement être transmises à l'organisme vérificateur.

Service – Information sur les normes et les décrets

Echauffement

La valeur limite supérieure pour la température ambiante est de +40 °C. La valeur moyenne de la température ambiante ne doit cependant pas être supérieure à +35 °C pendant 24 heures ou plus.

Différentes méthodes sont autorisées pour vérifier l'échauffement : Soit par un essai, ou en référence à un appareillage similaire, également par expertise, par ex. selon les données du constructeur. Quelle que soit la méthode employée pour déterminer l'échauffement et pour pouvoir ainsi définir la charge électrique maximale, le respect des seuils de température est impératif. L'appareillage associé aux circuits électriques doit supporter les valeurs de courants assignés dans les conditions définies ; en tenant compte les valeurs nominales, de la compatibilité et du domaine d'utilisation des différents composants en veillant à ne pas dépasser leurs valeurs limites conformément à la norme IEC 61439-1, tabl. 6, partie 1. Les températures limites du tableau 6 sont données avec une température ambiante moyenne de +35 °C.

► Il faut prendre en compte les températures limites des éléments installés !

Echauffement – Remplacement de composants

Un appareil ou composant doit systématiquement être remplacé par un appareil équivalent du même type que celui indiqué sur le justificatif, avec la condition que la dissipation de puissance, donc l'échauffement des raccordements, soit inférieure ou égale à celle de l'appareil à remplacer.

Charge individuelle du circuit électrique principal et de tous les départs avec le courant nominal

La norme IEC 61439 impose que chaque circuit électrique doit véhiculer son courant assigné sans dépasser les seuils de température. En cas d'ajout de circuits électriques, il est possible de définir un facteur de charge admissible.

Valeurs assignées I_{nA} , I_{nc} , RDF

- Courant nominal d'une ensemble d'appareillage basse tension I_{nA}
- Courant assigné qui peut être distribué par un ensemble d'appareillage sans dépasser les surtempératures limites fixées pour les différentes parties.
- Courant assigné d'un circuit principal I_{nc}
- Courant assigné qu'un circuit principal peut supporter lorsqu'il est le seul circuit d'une cellule d'un ensemble d'appareillage à supporter un courant.
- Facteur de diversité assigné RDF

Valeur calculée en divisant le courant assigné de fonctionnement du circuit principal de départ I_{ng} par le courant assigné I_{nc} du même circuit principal de départ, I_{ng} et I_{nc} étant déterminés à partir d'essais.

Tableau 101 issu de la norme IEC 61439-3, valeurs pour une charge définie

Nombre de circuits de sortie	Facteur de charge défini
2 et 3	0,8
4 et 5	0,7
6 à 9	0,6
10 (et de plus)	0,5

Ce tableau contient des valeurs approximatives. En cas de doute, les informations du fabricant font foi.

Valeurs standards MENNEKES selon tableau C de la norme IEC 61439

Les informations suivantes sont les valeurs standards définies pour les ensembles du catalogue MENNEKES. En cas de projet spécifique ou de différence par rapport à ces valeurs, il faut au préalable consulter le fabricant pour une étude de projet. Le tableau ci-dessous est un « extrait standard » qui correspond à environ 98 % des coffrets MENNEKES. Les coffrets spéciaux n'entrent pas dans ce cadre et leurs spécifications doivent être définies au cas par cas avant le début de l'étude de projet. Dans ces cas particuliers, il faut également tenir compte des informations complémentaires sur la base des normes spécifiques au produit (voir alinéa 7.2 dans la partie 1 de la norme).

Caractéristique	Valeur par défaut	Option normative	Standard MENNEKES
Système en fonction du régime du Neutre	Réalisation correspondant aux conditions locales	TT / TN-C / TN-C-S / IT / TN-S	TN / TT
Tension nominale	Conformément aux conditions locales d'installation	max. 1000 V CA ou 1500 V CC	400 V CA
Surtensions transitoires	Déterminées par le réseau électrique	Catégorie de surtension I / II / III / IV	Cat. III / Prises de courant et fiches Cat. II
Surtensions temporaires	Tension nominale min. + 1200 V	Voir valeurs dans les tableaux 8, 9 ou 10	1890 V (CA)
Fréquence assignée	En fonction des conditions d'installation locales	DC / 50 Hz / 60 Hz	50 Hz
Résistance aux courts-circuits	Déterminée par le système	N + PE max. 60 % des valeurs du conducteur extérieur	$I_{cc} \text{ max. } \leq 10 \text{ kA}$
DPCC sur l'alimentation	En fonction des conditions d'installation locales	Oui / non	Non
Coordination entre les dispositifs de protection contre les courts-circuits à l'intérieur ou à l'extérieur de l'ensemble d'appareillage à basse tension	En fonction des conditions d'installation locales	Disponible / installer / monter	Varie selon l'article
Informations à propos des charges qui peuvent éventuellement contribuer à un courant de court-circuit	Interdiction de toute charge qui pourrait le cas échéant provoquer un courant de court-circuit	Aucun	Aucun
Type de protection contre l'électrocution – protection de base	Protection de base	Prendre en compte les conditions locales	Protection de base

Service – Information sur les normes et les décrets

Caractéristique	Valeur par défaut	Option normative	Standard MENNEKES
Type de protection contre l'électrocution – protection différentielle	Protection contre les contacts indirects / Prendre en compte les conditions locales	Coupure automatique de l'alimentation / séparation de protection / isolation double ou renforcée	Varie selon l'article
Site d'installation	Modèle du fabricant	A l'intérieur / A l'extérieur	Varie selon l'article
Indice de protection	A l'intérieur, min. IP2x / A l'extérieur, min. IP23	IPxx (A-D)	IP44
Protection contre les chocs mécaniques		Le cas échéant, indication de l'indice IK (IEC 62208)	Informations sur demande
Résistance aux rayons UV		Exigée pour les enveloppes extérieures en matière isolante	Informations sur demande
Résistance à la corrosion	Pour une installation en intérieur ou à l'extérieur	Oui / non	Varie selon l'article
Valeurs limites de la température ambiante	En intérieur : min. -5 °C A l'extérieur : min. -25 °C Limite supérieure (les deux) : +40 °C Valeur moyenne max. (24 h) : +35 °C	Aucun	Valeurs standard. Différences, voir produit
Humidité relative la plus élevée	En intérieur : 95 % de -5 °C à +30 °C 70 % à +35 °C 57 % à +40 °C En plein air : 100 % de -25 °C à +27 °C 60 % à 35 °C 46 % à 40 °C	Intérieur : 95 % de -5 °C à +30 °C 70 % à +35 °C 57 % à +40 °C En plein air : 100 % de -25 °C à +27 °C 60 % à 35 °C 46 % à 40 °C	Valeurs standard. Différences, voir produit
Degré de pollution	Environnement industriel 3	1, 2, 3, 4	3
Altitude	≤ 2000 m	Observer les facteurs	≤ 2000 m
Environnement CEM	A ou B	A / B	B
Conditions d'exploitation particulières (vibrations, zone Ex, puissants champs magnétiques ou encrassement)	Aucune condition particulière	Aucun	Non défini
Forme extérieure	Selon les informations du fabricant	Ouvert / fermé / à la verticale / encastrement ou montage mural / pupitre	Fermé
Mobile ou fixe	Fixe	Oui / non	Varie selon l'article
Dimensions et poids	Selon les informations du fabricant	Aucun	Varie selon l'article
Type des conducteurs entrants	Selon les informations du fabricant	Câbles / jeu de barres	Câbles
Matériau des conducteurs entrants	Cuivre	Cuivre / Aluminium	Cuivre
Sections des conducteurs entrants, conducteurs PE, N et PEN	Selon EXIGENCES NORMATIVES	Aucun	Aucun
Exigences particulières quant au marquage des raccordements	Selon les informations du fabricant	Aucun	Modèle de fabrication
Exigences en matière de stockage et de transport (type de transport, conditions ambiantes, dimensions max., exigences pour l'emballage)	Standard du fabricant	Aucun	Informations sur demande
Facilité d'utilisation (accès, commande, coupure)	Accessibilité facile	Personnel autorisé, non autorisé, etc.	Varie selon l'article
Exigences pour l'accessibilité durant l'exploitation, les inspections, la maintenance et les modifications	Vérification, remplacement des composants, extension, maintenance, etc. strictement réservés aux personnes habilitées (exigence)	Aucun	Vérification, remplacement, modification, maintenance, etc. strictement réservés aux personnes habilitées
Coupure des circuits électriques de départs	Selon les informations du fabricant	Individuels / groupés / tous	Varie selon l'article
Mode de subdivision interne	Selon les informations du fabricant	Forme 1, 2, 3, 4	Aucun
Courant de charge total le plus élevé que l'ensemble d'appareillage peut fournir (le courant de charge est calculé à partir de ce courant). Courant assigné de l'ensemble d'appareillage I_{nA} (A) est déterminé)	Standard du fabricant en fonction de l'application	Aucun	Varie selon l'article
Rapport entre la section du conducteur extérieur et N*	$\varnothing \leq 16 \text{ mm}^2 = 100 \%$ $\varnothing > 16 \text{ mm}^2 = 50 \%$ (min. 16 mm ²)	Pour les courants sur N jusqu'à 50 % des conducteurs extérieurs, sinon convention spéciale requise	Conducteur extérieur = Section du conducteur neutre

* La section du neutre est dimensionnée selon le courant maximal admissible pour les conducteurs de phase.

Lors des conditions spéciales (voir IEC 61439, section 7,2 et IEC 61439, annexe 1, point 13,5) relatives à la relation entre la section conducteur de phase et conducteur neutre (consommateurs AC avec cosp très faibles ou différents ou lors des harmoniques très élevées dans la tension resp.

Service – Information sur les normes et les décrets

courant d'alimentation) une relation différente entre la section du neutre et le conducteur de phase peut être nécessaire. Ces circonstances devraient être communiquées par l'utilisateur.

Positions horaires selon IEC 60309-2 (VDE 0623-2): 2013-01

Position horaire des contacts de terre en vue de l'ininterchangeabilité pour les différentes tensions et fréquences. Les codes couleurs correspondent à la tension nominale de service.

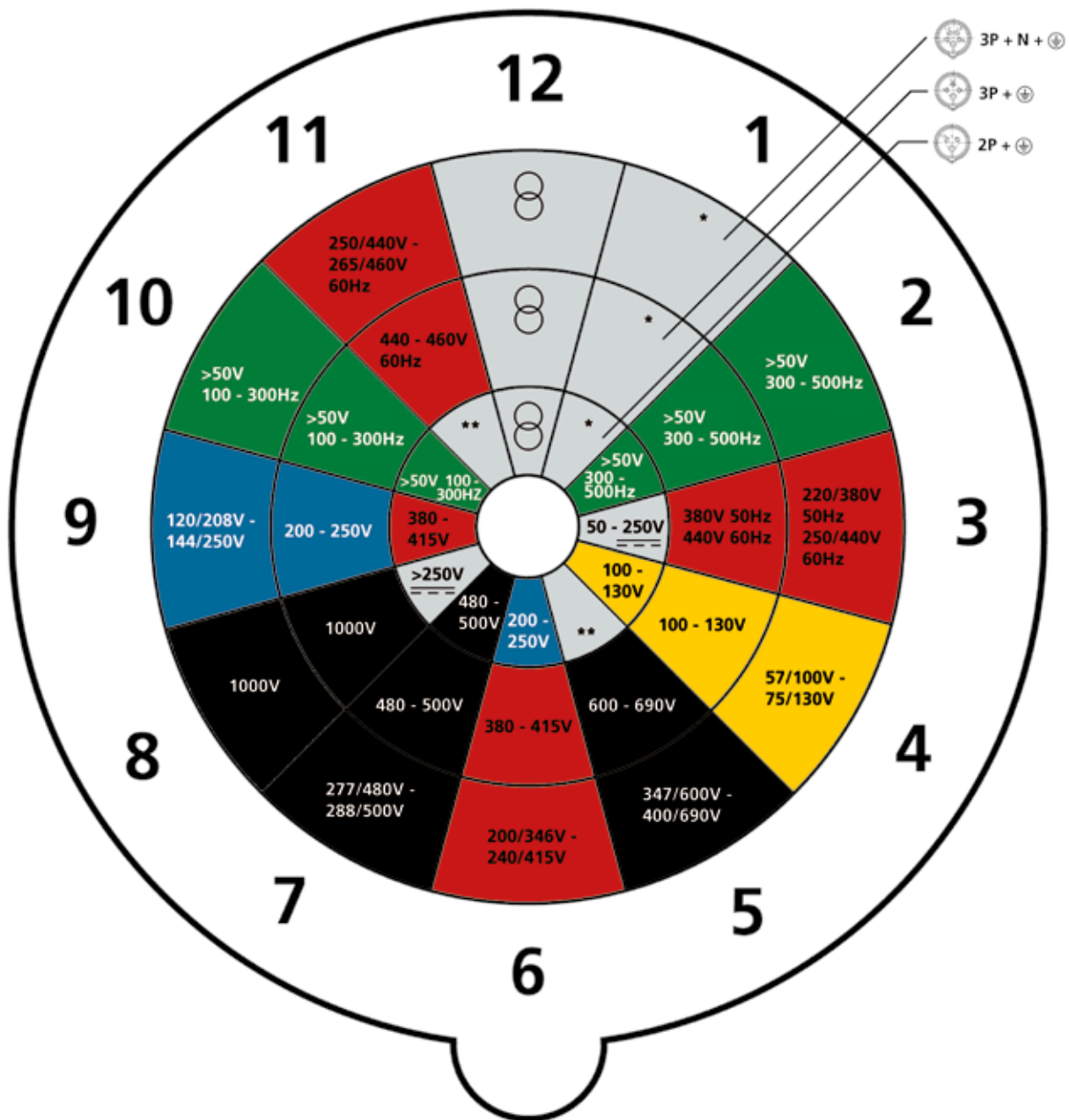

* Pour les tensions nominales de fonctionnement et/ou les fréquences non couvertes autrement et pour les applications spéciales

** Positions horaires non utilisées

Code couleur

Si, outre le marquage requis, la tension nominale est identifiée par une couleur, celle-ci doit correspondre à la norme EN 60309-1:2013-02, tableau 2, à savoir :

Tension nominale	Code couleur	RAL*
100 à 130 V	jaune	1021
200 à 250 V	bleu	5007
380 à 480 V	rouge	3013
500 à 1.000 V	noir	9005
plus de 60 à 500 Hz	vert	6010

* codes RAL fixés par MENNEKES, puisque la norme EN 60309-1: 2013-02 ne spécifie pas de valeurs précises.

Service – Information sur les normes et les décrets

Prises de courant CEE pour une tension nominale inférieure ou égale à 50 V

Position du contact de mise à la terre

Pour les prises de courant de tension supérieure à 50 V, un contact de mise à la terre est obligatoire. Les socles de prise de courant sont pourvus d'une rainure, tandis que les fiches sont dotées d'un ergot. La broche mâle et l'alvéole du contact de mise à la terre sont positionnées, par rapport à cette rainure et l'ergot, en fonction des valeurs électriques données. Ce système de détrompage permet le positionnement correct du contact de mise à la terre par rapport aux caractéristiques électriques requises par la connexion. Les différentes positions se réfèrent au cadran horaire et sont indiquées dans le tableau 104 de la norme EN 60309-2:1999 + A1:2007 + A2:2012.

Prises de courant CEE pour une tension nominale inférieure ou égale à 50 V

Etant donné que les prises de courant pour les installations de tension inférieure ou égale à 50 V n'ont pas besoin d'un conducteur de mise à la terre, elles disposent d'un ergot principal et d'un ergot auxiliaire. L'ergot principal est toujours dans une position horaire de 6 h tandis que l'ergot auxiliaire est positionné en fonction de la tension et de la fréquence, suivant les positions indiquées dans le tableau no. 103 de la norme EN 60309-2 (VDE 0623-2): 2013-01 (voir ci-dessous). Les alvéoles de contact des socles de prise de courant et des connecteurs de tension inférieure ou égale à 50 V doivent être disposées suivant la norme EN 60309-2 (VDE 0623-2): 2013-01 feuille 2-VIII (voir illustration ci-dessous).

Illustration : Socles de prise de courant et connecteurs
 U = 40 à 50 V,
 50 à 60 Hz, ergot auxiliaire à 12 h.

16/32 A

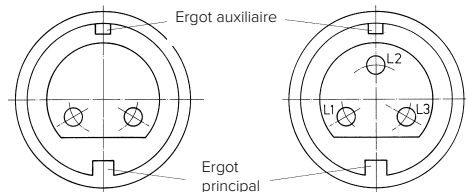



Position horaire de l'ergot auxiliaire (par rapport à l'ergot principal = 6 h) suivant la tension et la fréquence, selon le tableau 103 de la norme EN 60309-2:1999 + A1:2007 + A2:2012.

Tension nominale de la prise de courant V	Fréquence	Position horaire de l'ergot auxiliaire et de la rainure (par rapport à l'ergot principal = 6 h)	Les positions 1 et 9 sont réservées pour une standardisation future. Les positions 5, 6 et 7 ne sont pas fabriquées.
20 à 25	50 et 60	Ni ergot, ni rainure auxiliaire	
40 à 50	50 et 60	12	
20 à 25 et 40 à 50	100 à 200	4	
	300	2	
	400	3	
	> 400 à 500 courant continu	11 10	
25	courant continu*	8 *Pour des incubateurs électriques portables - utilisation avec une tension continue de 12 V ou de 24 V pour des ambulances ou des hélicoptères.	

Code couleur

Si, outre le marquage requis, la tension nominale est identifiée par une couleur, celle-ci doit correspondre à la norme EN 60309-1:2013-02, tableau 2, à savoir :

Tension nominale	Code couleur
20 à 25 V	mauve 
40 à 50 V	blanc 

Pouvoir de coupure et verrouillage

L'embrochage et le débrochage sous charge imposent un pouvoir de coupure pour les prises de courant non verrouillables. Ces manoeuvres en pleine charge ne doivent pas altérer les caractéristiques, ni détériorer les parties électriques et mécaniques de la prise de courant (alvéole et broche mâle). Dans le cas où les prises de courant n'ont pas ces caractéristiques de coupure en charge, un système de verrouillage est nécessaire. Le verrouillage est un système mécanique ou électrique empêchant l'embrochage et le débrochage de la fiche sous tension. Les prises de courant verrouillables se présentent sous deux formes :

- verrouillage mécanique
- verrouillage électrique.

Pour les prises de courant et coupleurs d'intensité supérieure ou égale à 63/60 A, il faut vérifier si le matériel utilisé doit être embrochable ou débrochable hors tension selon la norme EN 60309-2. Etant donné que les prises de courant et les coupleurs MENNEKES supérieurs ou égaux à 63/60 A ont un pouvoir de coupure suffisant, ils ne sont pas équipés de l'alvéole pilote dans leur version standard à alvéoles courtes. Les prises et les coupleurs supérieurs ou égaux à 63/60 A pour verrouillage électrique (référence du produit + index P, par exemple : 14212P) sont prévus pour la mise en place des alvéoles longues et de l'alvéole pilote lors de l'installation ou même après, le verrouillage électrique faisant office de « doigt électrique » dans ce cas.

Service – Information sur les normes et les décrets

Prises de courant à verrouillage mécanique

Le verrouillage mécanique des prises pour des tensions supérieures à 50 V doit répondre à la norme EN 60309-2:2013-01 feuille 2. Le mécanisme de verrouillage ne doit permettre la mise sous tension qu'après embrochage de la fiche adaptée. Les appareils de coupure associés au mécanisme de verrouillage doivent posséder un pouvoir de coupure en AC 22 selon EN 60947-3. La puissance de cet appareil de coupure est définie par le calibre et l'utilisation de la prise de courant.

Prise de courant avec verrouillage électrique

Pour les connexions d'intensité supérieure ou égale à 63/60 A et de tension supérieure à 50 V, le verrouillage électrique est assuré par le contact pilote. La broche pilote de la fiche, la dernière introduite et la première retirée de la prise, commande un organe de coupure et évite ainsi une connexion et déconnexion sous tension. Pour les prises de courant avec PKS intégré, l'organe de coupure (contacteur) est commandé directement par le microcontact à poussoir incorporé dans l'alvéole de la prise. Cette solution présente le double avantage d'éviter le pontage sur la fiche et de ne pas avoir de présence de tension sur l'alvéole pilote.

Dispositif de coupure et de sectionnement

Selon l'art. 235 du RGIE, il faut que chaque circuit puisse être isolé des conducteurs actifs de l'alimentation générale. Cette prescription s'applique à tout appareillage électrique ayant une fonction de sectionnement ou de coupure générale. Ce dispositif isolant le récepteur du réseau doit permettre une intervention de maintenance en toute sécurité sur la ligne. Les prises de courant interruptibles ayant un pouvoir de coupure suffisant pour couper de façon omnipolaire la charge sont considérées comme interrupteurs de maintenance.

Protection contre les contacts accidentels

Une protection contre les contacts accidentels est requise suivant la norme EN 60309-1:2013-02, paragraphe 9. Les prises de courant, fiches, connecteurs et coupleurs sont à concevoir de façon à ce qu'un contact soit impossible après leur raccordement et au cours de leur utilisation.

En outre, il doit être impossible de raccorder une fiche à une prise de courant et un socle connecteur à un coupleur tant qu'un des contacts de la connexion est accessible au toucher.

Les contacts femelles N et contacts pilotes des socles de prises de courant comptent comme éléments actifs.

Indice de protection

Les prises de courant sont classées selon la protection contre la pénétration d'eau :

- protection contre les projections d'eau → gouttes dans un triangle 
- étanchéité → 2 gouttes 

Aujourd'hui, le indice de protection IP complet, selon la norme IEC 60529, NBN EN 60529, est fourni pour les prises de courant et fiches qui doivent être testées conformément à cette norme.

IP44 = protection contre l'intrusion de corps solides supérieurs à 1 mm, protection contre les projections d'eau

IP67 = protection contre les poussières, contre une immersion temporaire

IP69 = Protection contre la pénétration de la poussière, protection contre la haute pression et les jets d'eau à température élevée

IP67/IP69 = Protection contre la pénétration de la poussière, protection contre l'immersion temporaire, la haute pression et les jets d'eau à température élevée

Plus de détails concernant les indice de protection (code IP) se trouvent dans la norme EN 60529.

Le socle de prise de courant et le coupleur montés sans la fiche, doivent rester étanches et répondre aux exigences du indice de protection.

En outre, quand la fiche ou le connecteur est branché dans le socle de la prise de courant ou le coupleur, l'ensemble de la connexion doit répondre aux exigences du indice de protection inférieur.

Les prises de courant CEE doivent avoir un indice de protection IP44 ou IP67. Les prises de courant CEE d'intensité nominale 100/125 A doivent avoir un indice de protection IP67.

Dans le cas où des prises de courant 100/125 A sont montées sur un coffret ou incorporées dans une combinaison de prises, l'ensemble monté peut avoir un indice de protection IP44.

Pour les systèmes étanches à l'immersion, un système à baïonnette a été normalisé pour faciliter la manipulation dans des conditions d'utilisation sévères.

Le indice de protection est indiqué par le symbole suivant : protégé contre les projections d'eau = IP44 ou protégé contre les effets de l'immersion = IP67 ou le indice de protection IP44 ou IP67 est indiqué sur le matériau de contact.

Directives pour l'utilisation de distributeurs mobiles

Veillez noter que, du fait de leur construction, les socles de prises de courant traditionnelles SCHUKO®, conformément aux normes DIN VDE 0620 et DIN 49440 et suivantes, ne peuvent respecter le indice de protection IP44 que lorsque leur couvercle à charnière est fermé. Ceci est dû au fait que l'intrusion d'eau ne peut être évitée au niveau de la zone de contact de protection.

Indice de protection des prises de courant et fiches SCHUKO®. Modification de la norme DIN VDE 620-1.

Pour l'utilisation avec des appareils mobiles, des socles de prises de courant semi-encastés conformes au indice de protection IPX4 avec un couvercle à charnière fermé et une fiche connectée et une fiche compatible et connectée sont obligatoires pour toute position d'utilisation, selon les exigences actuelles. Avant la modification de la norme de février 2010, le indice de protection IPX4 était considéré comme réalisé, si les conditions étaient respectées pour une position de montage verticale des socles de prises de courant. Valable encore pour les prises pour une utilisation fixe.

Service – Information sur les normes et les décrets

Notices explicatives d'utilisation technique concernant la modification de la norme

- La version la plus récente de la norme DIN VDE 620 (mars 2013) différencie, pour les prises IPX4 SCHUKO®, les conditions d'utilisation fixes des conditions d'utilisation mobiles.
- Les prises IPX4 SCHUKO®, pour des conditions d'utilisation fixes et mobiles, se différencient dans leur construction (les mobiles avec un collet d'étanchéité, les fixes ne changent pas).
- Les coupleurs SCHUKO® IPX4 disposent eux aussi d'un collet d'étanchéité en plus.

Attention !

- Les fiches SCHUKO® > IPX4 (selon DIN 49442, étanches à l'eau sous pression) n'ont pas suffisamment de points de contact avec les socles de prises de courant fixes ou coupleurs IPX4 SCHUKO® lorsqu'elles sont introduites, et **ne doivent** donc en aucun cas y être branchées!
- Il en est de même pour les broches des fiches réseau et des fiches coudées < IPX4.
- Le marquage IPX4 sera gravé sur la fiche coudée SCHUKO® des socles de prises de courant et coupleurs SCHUKO® concernés.

Avant l'usinage, assurez-vous que l'article SCHUKO® soit bien conforme aux conditions d'utilisation!







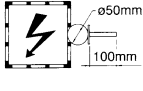

Directives pour distributeurs mobiles avec connecteurs RJ45 :

Les connecteurs intégrés sans couvercle battant ont un indice de protection IP20, ce qui réduit par conséquent le indice de protection du coffret entier.

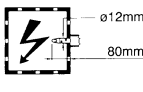
Degrés de protection selon la norme NBN EN IEC 60529

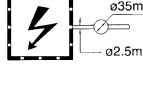

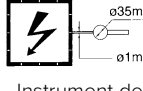



1er chiffre:

protection aux corps solides.

Degré IP	Degrés de protection			
	Descriptif	Tests	Protection contre le contact avec :	Tests
0	Sans protection			
1	Protégé contre les corps solides supérieurs à 50 mm	 Tige d'essai Ø 50 mm	Dos de main	 Instrument de contrôle Ø 50 mm
2	Protégé contre les corps solides supérieurs à 12,5 mm	 Tige d'essai Ø 12,5 mm	Doigt	 Doigt d'essai
3	Protégé contre les corps solides supérieurs à 2,5 mm (outils, vis)	 Tige d'essai Ø 2,5 mm	Outil	 Instrument de contrôle Ø 2,5 mm
4	Protégé contre les corps solides supérieurs à 1 mm (outils fins...)	 Tige d'essai Ø 1 mm	Fil	 Instrument de contrôle Ø 1 mm
5	Protégé contre les poussières (pas de dépôt nuisible)	 Poudre de ta		
6	Totalement protégé contre les poussières	 Poudre de talc		

2e chiffre:

protection contre la pénétration des liquides.

Degré IP	Degrés de protection	
	Descriptif	Tests
0	Sans protection	
1	Protégé contre les chutes verticales de gouttes d'eau	
2	Protégé contre les chutes de gouttes d'eau jusqu'à 15° de la verticale	
3	Protégé contre l'eau en pluie jusqu'à 60° de la verticale	
4	Protégé contre les projections d'eau de toutes directions	
5	Protégé contre les jets d'eau de toutes directions à la lance	
6	Totalement protégé contre les projections d'eau assimilables aux paquets de mer	
7	Protégé contre les effets de l'immersion	
8	Immersion prolongée	Selon les conditions spécifiées par le constructeur, mais avec des conditions d'essais plus sévères que celles applicables au chiffre « 7 ».
9	L'eau à la vapeur à haute pression et le nettoyage	

Service – Schémas et dimensions

Les dimensions des entrées de câbles sur les schémas peuvent différer des dimensions réelles. Les différences sont indiquées sur les pages des produits concernés. Sous réserve de modifications sans avis préalable. Sauf erreur ou omission.

AMAXX® Coffrets combinés.

AMAXX® à suspendre

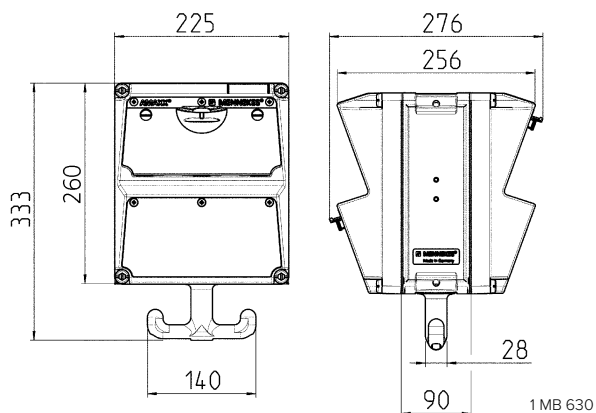

Profondeur des AMAXX® à suspendre

en cas d'équipements identiques des deux côtés.

Prise	Indice de protection	Profondeur
NF 16 A, 230 V	IP44	282 mm
	IP67	326 mm
CEE 16 A, 3 p, 230 V	IP44	342 mm
	IP67	350 mm
CEE 16 A, 5 p, 400 V	IP44	354 mm
	IP67	362 mm
CEE 32 A, 5 p, 400 V	IP44	372 mm
	IP67	382 mm

Entrées de câbles : En standard pré-perçées.

1 x M 32 en haut, 1 x M 25 en haut et 1 x M 20 en haut

AMAXX® 1 étage

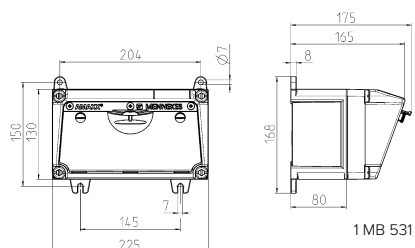

Profondeur des AMAXX® à 1, 2 ou 3 étages

avec différentes prises.

Prise	Indice de protection	Profondeur
SCHUKO® 16 A, 230 V	IP44	175 mm
	IP67	194 mm
CEE 16 A, 3 p, 230 V	IP44	204 mm
	IP67	205 mm
CEE 16 A, 5 p, 400 V	IP44	209 mm
	IP67	213 mm
CEE 32 A, 5 p, 400 V	IP44	221 mm
	IP67	227 mm
CEE 63 A, 5 p, 400 V	IP44	248 mm
	IP67	248 mm

AMAXX® 2 étages

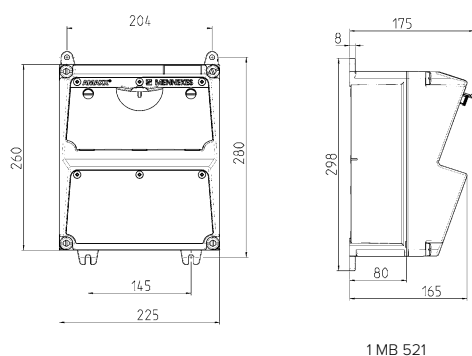

Entrées de câbles :

En standard pré-perçées et obturées.

1 étage 130 mm x 225 mm :

2 x M 25 en haut et en bas

2 étages 260 mm x 225 mm :

2 x M 32 en haut et en bas

3 étages 390 mm x 225 mm :

2 x M 40 en haut et en bas

AMAXX® 3 étages

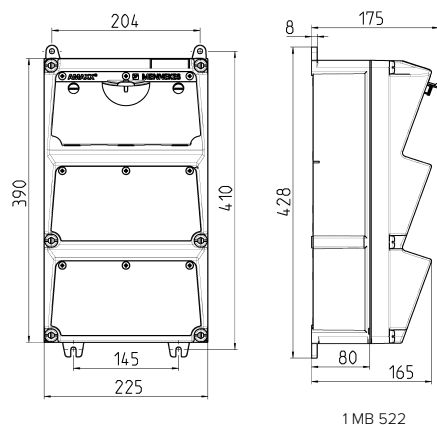

Tous: 2 x M 20 en haut et en bas fermées

(pré-perçées).

Service – Schémas et dimensions

Les dimensions des entrées de câbles sur les schémas peuvent différer des dimensions réelles. Les différences sont indiquées sur les pages des produits concernés. Sous réserve de modifications sans avis préalable. Sauf erreur ou omission.

AMAXX® Coffrets combinés.

AMAXX® 4 étages

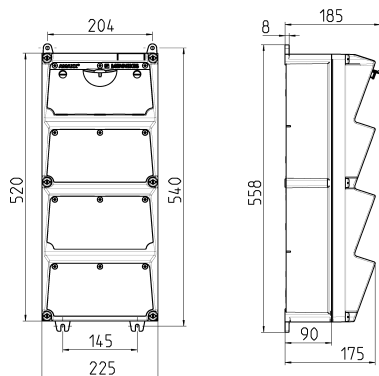

1MB523

Profondeur des AMAXX® à 4 ou 5 étages

avec différentes prises.

Prises	Indice de protection	Profondeur
NF 16 A, 230 V	IP44	186 mm
	IP67	208 mm
CEE 16 A, 3 p, 230 V	IP44	216 mm
	IP67	220 mm
CEE 16 A, 5 p, 400 V	IP44	222 mm
	IP67	226 mm
CEE 32 A, 5 p, 400 V	IP44	231 mm
	IP67	236 mm
CEE 63 A, 5 p, 400 V	IP44	260 mm
	IP67	260 mm

AMAXX® 5 étages

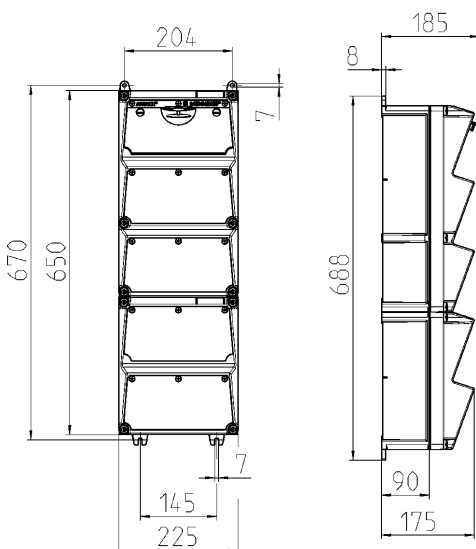

1MB540

Entrées de câbles :

En standard pré-perçées et obturées.

4 étages 520 mm x 225 mm:

5 étages 650 mm x 225 mm:

2 x M 40 en haut et en bas

Tous :

2 x M 20 en haut et en bas fermées (pré-perçées).

AMAXX® s 5 étages

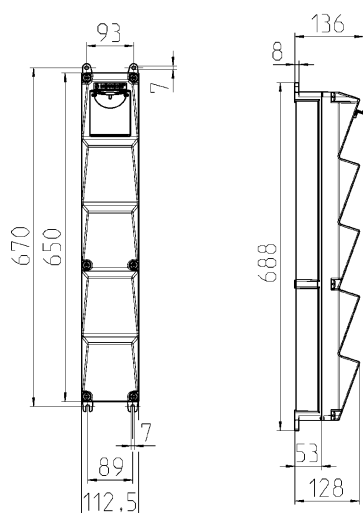

1MB541

Profondeur des AMAXX® s à 5 étages

avec différentes prises.

Prises	Indice de protection	Profondeur
NF 16 A, 230 V	IP44	140 mm
	IP67	157 mm
CEE 16 A, 3 p, 230 V	IP44	170 mm
	IP67	169 mm
CEE 16 A, 5 p, 400 V	IP44	172 mm
	IP67	172 mm
CEE 32 A, 5 p, 400 V	IP44	182 mm
	IP67	188 mm

Entrées de câbles :

En standard ouvert à gauche en haut, autres fermées (pré-perçées).

AMAXX® s 650 mm x 112,5 mm:

1 x M 25 en haut et 1 x M 25 en bas ou

1 x M 32 en haut et 1 x M 32 en bas

Tous :

1 x M 20 en haut et en bas fermées (pré-perçées).

Service – Schémas et dimensions

Les dimensions des entrées de câbles sur les schémas peuvent différer des dimensions réelles. Les différences sont indiquées sur les pages des produits concernés. Sous réserve de modifications sans avis préalable. Sauf erreur ou omission.

3 MB 44

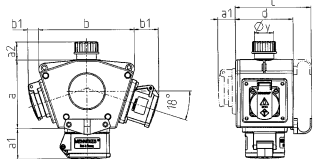

3 MB 44			
Pos.	Prises	Degrés IP	Dim.
a			114,0 mm
a1	SCHUKO® 16 A, 230 V	IP 44	30,0 mm
a1	CEE 16 A, 3 p, 230 V	IP 44	max. 52,7 mm
a1	CEE 16 A, 5 p, 400 V	IP 44	50,5 mm
a1	CEE 32 A, 5 p, 400 V	IP 44	64,0 mm
a2			30,0 mm
b			160,0 mm
b1	SCHUKO® 16 A, 230 V	IP 44	max. 18,0 mm
b1	CEE 16 A, 3 p, 230 V	IP 44	42,0 mm
b1	CEE 16 A, 5 p, 400 V	IP 44	40,0 mm
b1	CEE 32 A, 5 p, 400 V	IP 44	53,0 mm
c			133,0 mm
d			97,0 mm
y			17,0 mm

Entrée de câble:
1 x avec passe-câble,
ø 17 mm ou 27 mm

3 MB 45

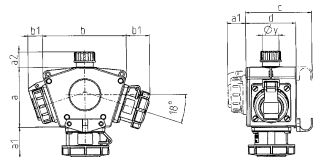

3 MB 45			
Pos.	Prises	Degrés IP	Dim.
a			114,0 mm
a1	SCHUKO® 16 A, 230 V	IP 68	35,0 mm
a1	CEE 16 A, 3 p, 230 V	IP 67	56,3 mm
a1	CEE 16 A, 5 p, 400 V	IP 67	59,0 mm
a2			30,0 mm
b			160,0 mm
b1	SCHUKO® 16 A, 230 V	IP 44	24,0 mm
b1	CEE 16 A, 3 p, 230 V	IP 44	44,3 mm
b1	CEE 16 A, 5 p, 400 V	IP 44	47,0 mm
c			133,0 mm
d			97,0 mm
y			17,0 mm

Entrée de câble:
1 x avec passe-câble,
ø 17 mm ou 27 mm

5 MB 43



Schéma
5 MB 43

Dim. en mm

Dimensions boîtier :
360 x 340 x 330 mm

5 MB 44

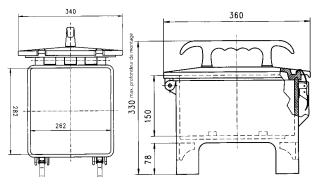

Schéma
5 MB 44

Dim. en mm

Dimensions boîtier :
445 x 135 mm

5 MB 48a

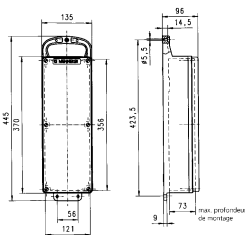

Schéma
5 MB 48a

Dim. en mm

Dimensions boîtier :
300 x 230 x 278,5 mm

Service – Schémas et dimensions

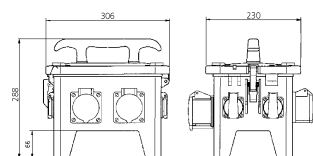
Les dimensions des entrées de câbles sur les schémas peuvent différer des dimensions réelles. Les différences sont indiquées sur les pages des produits concernés. Sous réserve de modifications sans avis préalable. Sauf erreur ou omission.

5 MB 57



Schéma 5 MB 57	Amp. Pôles	16			32		
		3	4	5	3	4	5
Dim. en mm	a	200	200	200	200	200	200
	b	110	110	110	110	110	110
	c	47	50	51	59	59	60
	d	190	190	190	190	190	190
	e	100	100	100	100	100	100
	f	5	5	5	5	5	5
	g	13	13	13	13	13	13
	k max.	56	56	56	56	56	56

5 MB 59

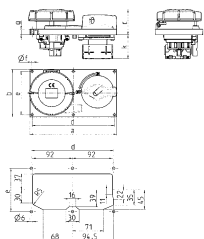

Schéma 5 MB 59	Amp. Pôles	16			32		
		3	4	5	3	4	5
Dim. en mm	a	200	200	200	200	200	200
	b	110	110	110	110	110	110
	c	46	49	46	56	56	53
	d	190	190	190	190	190	190
	e	100	100	100	100	100	100
	f	5	5	5	5	5	5
	g	13	13	13	13	13	13
	k max.	56	56	56	56	56	56

Service – Index numérique

Référence	Page	Référence	Page	Référence	Page	Référence	Page	Référence	Page	Référence	Page	Référence	Page
31	12	412	32	737	69	1168	20	1682	19	1837	74	3126	19
32	12	418	12	738	69	1169	20	1688	31	1838	74	3155	19
128A	13	419	12	740	69	1173	20	1700	20	1842	74	3157	19
129A	13	420	12	741	69	1217	30	1701	20	1844	74	3171	19
131A	13	421	12	742	69	1263A	20	1702	20	1845	74	3283	20
132A	13	422	12	743	69	1264A	20	1703	20	1848	74	3319A	33
133A	13	577	74	744	69	1265A	20	1704	20	1850	74	3322	33
135A	13	578	74	745	70	1270	74	1707	20	1851	12	3331	12
136A	13	583	74	746	70	1271	74	1708	20	1852	12	3339	33
137	13	584	74	747	70	1272	74	1709	20	1856	12	3340	33
138	13	585	74	748	70	1273	74	1710	20	1857	12	3341	33
139	13	591	74	800	30	1340	12	1711	20	1858	12	3343	33
140	13	596	74	801	30	1341	12	1712	20	1859	12	3345	33
142	13	597	74	802	30	1342	12	1713	20	1860	12	3346	33
143	13	598	74	803	30	1343	12	1714	20	1861	12	3348	33
204A	20	599	74	804	30	1344	12	1716	20	1862	12	3350	33
205A	20	603	74	812	31	1345	12	1717	20	1864	12	3356	33
206A	20	604	74	813	31	1346	12	1719	12	1955	75	3380	20
208A	20	609	74	814	31	1347	12	1720	12	1959	75	3385	19
209A	20	610	74	815	31	1348	12	1721	12	1961	75	3413	31
211A	20	611	74	817	31	1349	12	1723	12	1962	75	3458	32
212A	20	612	74	819	31	1385ZI	89	1724	12	1967	75	3460	32
213A	20	616	74	820	31	1387ZA	89	1725	12	1968	75	3473	19
215A	20	617	74	821	31	1395ZD	89	1726	12	1972	75	3485	20
216A	20	622	74	824	31	1408	31	1727	12	1975	75	3507	20
315	28	623	74	825	31	1409	31	1730	12	1978	75	3517	33
325	33	624	74	826	31	1410	28	1733	19	1980	75	3523	33
328	33	625	74	827	31	1411	28, 87	1734	19	1981	31	3527	32
331	30	629A	74	828	31	1414	32	1735	19	1982	31	3528	32
332	30	630A	74	829	31	1415	32	1739	19	1983	31	3566	20
333	30	635A	74	830	31	1436	32	1740	19	1984	31	3573	20
334	30	636A	74	831	31	1437	32	1741	19	2007A	13	3575	20
335	30	637A	74	832	31	1438	35	1742	19	2123A	84	3581	20
336	30	638A	74	833	31	1455	20	1743	19	2139	13	3583	31
337	30	642A	74	834	31	1456	20	1745	19	2166	70	3590	20
340	30	643A	74	835	31	1457	20	1746	19	2167	70	3600	31
341	30	648A	74	836	31	1458	20	1747	19	2175B	84	3656	31
342	30	649A	74	837	31	1460	20	1750	12	2176	84	3657	31
343	30	650A	74	838	31	1461	20	1751	12	2177A	85	3658	31
344	30	651A	74	839	31	1579	74	1752	12	2179A	20	3665	31
347	30	655A	75	840	31	1595	74	1753	12	2180A	20	3704	31
348	30	656A	75	843	30	1602	74	1754	12	2181A	20	3717	33
349	30	661A	75	844	30	1603	74	1755	12	2212	69	3718	85
352	30	662A	75	846	30	1618	19	1756	12	2213	69	3774	13
353	30	663A	75	847	30	1619	19	1757	12	2255	70	3776	69
354	30	664A	75	853	31	1629ZC	89	1759	12	2296	69	3777	69
356	30	668A	75	854	33	1631	19	1786	19	2317	69	3783	70
357	30	669A	75	856	13	1632	19	1787	19	2324	69	3784	70
358	30	674A	75	891	28	1633	19	1788	19	2359	30	3913	69
360	30	675A	75	921	30	1635	19	1790	19	2386	30	3914	70
361	30	676A	75	987	19	1637	19	1791	19	2400	30	3915	70
363	30	677A	75	988	19	1638	19	1792	19	2405	69	3916	70
364	30	681A	75	989	19	1639	19	1793	19	2406	70	3980	28
365	30	682A	75	997	19	1640	19	1795	19	2459	69	3982	28
367	30	687A	75	998	19	1641	19	1796	19	2460	70	3983	28
368	30	688A	75	1035	69	1642	19	1797	19	2478	33	4101	18
372	32	689A	75	1040	69	1643	19	1798	19	2488A	74	4102	18
373	32	694A	75	1045	69	1644	19	1800	19	2511	33	4103	18
379	32	695A	75	1050	69	1646	19	1802	20	2617A	74	4105	18
381	32	701A	75	1055	69	1648NF	12	1803	20	2668	30	4107	18
385	32	702A	75	1060	69	1649NF	12	1804	20	2676A	72	4108	18
391	32	703A	75	1065	70	1657	74	1805	20	2692	85	4110	18
392	32	707A	75	1070	70	1661	74	1806	20	2840A	72	4112	18
393	32	708A	75	1107	30	1667	19	1808	20	2841	74	4113	18
394	32	713A	75	1123A	20	1668	19	1809	20	2845	74	4115	18
395	32	714A	75	1124A	20	1669	19	1810	20	2852	74	4117	18
398	32	715A	75	1125A	20	1671	19	1813	20	2855	74	4118	18
399	32	716A	75	1127A	20	1672	19	1814	20	2864	74	4119	18
400	32	720A	75	1128A	20	1673	19	1815	20	2869	74	4120	18
402	32	721A	75	1131	20	1674	19	1816	20	2870	74	4122	18
403	32	728A	75	1136A	13	1675	19	1820	20	2883	69	4125	18
405	32	729A	75	1137A	13	1676	19	1825	74	2983A	72	4127	18
406	32	733	69	1140A	13	1677	19	1829	74	3008	19	4130	18
407	32	734	69	1141A	13	1678	19	1831	74	3048	19	4135	18
410	32	735	69	1142A	13	1679	19	1832	74	3049	19	4137	18
411	32	736	69	1145A	13	1680	19	1835	74	3070	19	4162	18

Service – Index numérique

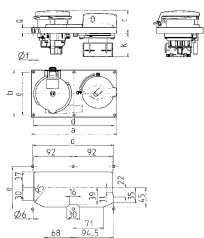
Référence	Page
940286	47
940287	49
940289	51
943510	53
950020	47
950021	48
950022	48
950033	49
951745SW	91
960018	44
960034	49
970200GE	52
990606	50
990607	50
990608	50
990609	50
990610	50
990611	50
990612	50
990620	50
990621	50
990623	50
990625	50
990627	50
997000	52
997001	52
5603405G	71
5603505G	71
5611306N	14
5611406G	14
5611409G	14
5611506N	14
5613306N	14
5613404G	14
5613406G	14
5613409G	14
5613506N	14
5612304N	14
5612306N	14
5612406G	14
5612409G	14
5612506N	14
5614304N	14
5614306N	14
5614406G	14
5614409G	14
5614506N	14
5701405G	71
5714403G	84
5812306T	14
5812406T	14
5812506T	14
5814306T	14
5814406T	14
5814506T	14
6308216	64
7101132	58
7404953	58
7404969	58
7405091	58
7505258	58
7506100	58
9200048NF	90
9201462	55
9204715	90
9500722NF	56
9500748NF	56
9508012	56
15452000	35
15453000	35
15561000	64

Représentation pour la Belgique :



Zone 1 - De Prijckels:
Karrewegstraat 50
9800 DEINZE
BELGIË

Tél. : +32 9 381 85 00

Succursale wallonne:
Rue de Waremme 71
4257 BERLOZ
BELGIQUE

Tél. : +32 19 33 97 40

info@stagobel.be

www.stagobel.be

MENNEKES

Elektrotechnik GmbH & Co. KG

Aloys-Mennekes-Straße 1
57399 KIRCHHUNDEM
GERMANY

Tel. : +49 2723 41-1

Fax : +49 2723 41-214

info@MENNEKES.de

www.MENNEKES.de



1037100DS0,75TA 08.24K

Sous réserve de modification.

Nous déclinons toute responsabilité
en cas d'erreurs d'impression.